

Inhoudsopgave

Principe detail infiltratievoorziening eigen terrein 1	2
2. 2021 22 06 Principedetail infiltratievoorziening op eigen terrein Heiligers	3
Principe detail infiltratievoorziening eigen terrein 1	3
3. 2021 22 06 Voorstel aanpassing waterhuishouding Bloemendal Barneveld 30-08-2024	4
Overzichtstekening	4
4. 2021 30 11 33014_PE#001_Prefab fundering blok A, B en C_03-02-2022	6
5. 2021 06 12 33014_PE#002_Prefab fundering blok F, I en H_31-01-2022	7
6. 2021 09 12 33014_PE#003_Prefab fundering blok G, E en D_03-02-2022	8
7. 2023 08 02 Revisietekening huisaansluitingen Heiligers	9
Overzichtstekening	9
8. 2023 09 11 waterhuishouding Bloemendal Barneveld	10
9. 2023 29 11 Standpunt Heiligers water in tuinen 29 nov 2023	11
10. 2024 28 06 Bloemendal wateroverlast oplossing kruipruimte 28 juni 2024	12
11. 2024 03 07 wateroverlast Bloemendal	14
12. 2024 02 09 Vragen Heiligers kratten 2 sept 2024	15
13. 2024 17 09 Communicatie Heiligers kosten kratten 17 sept 2024	20
14. 2024 18 09 Communicatie Heiligers kosten kratten 18 sept 2024	23

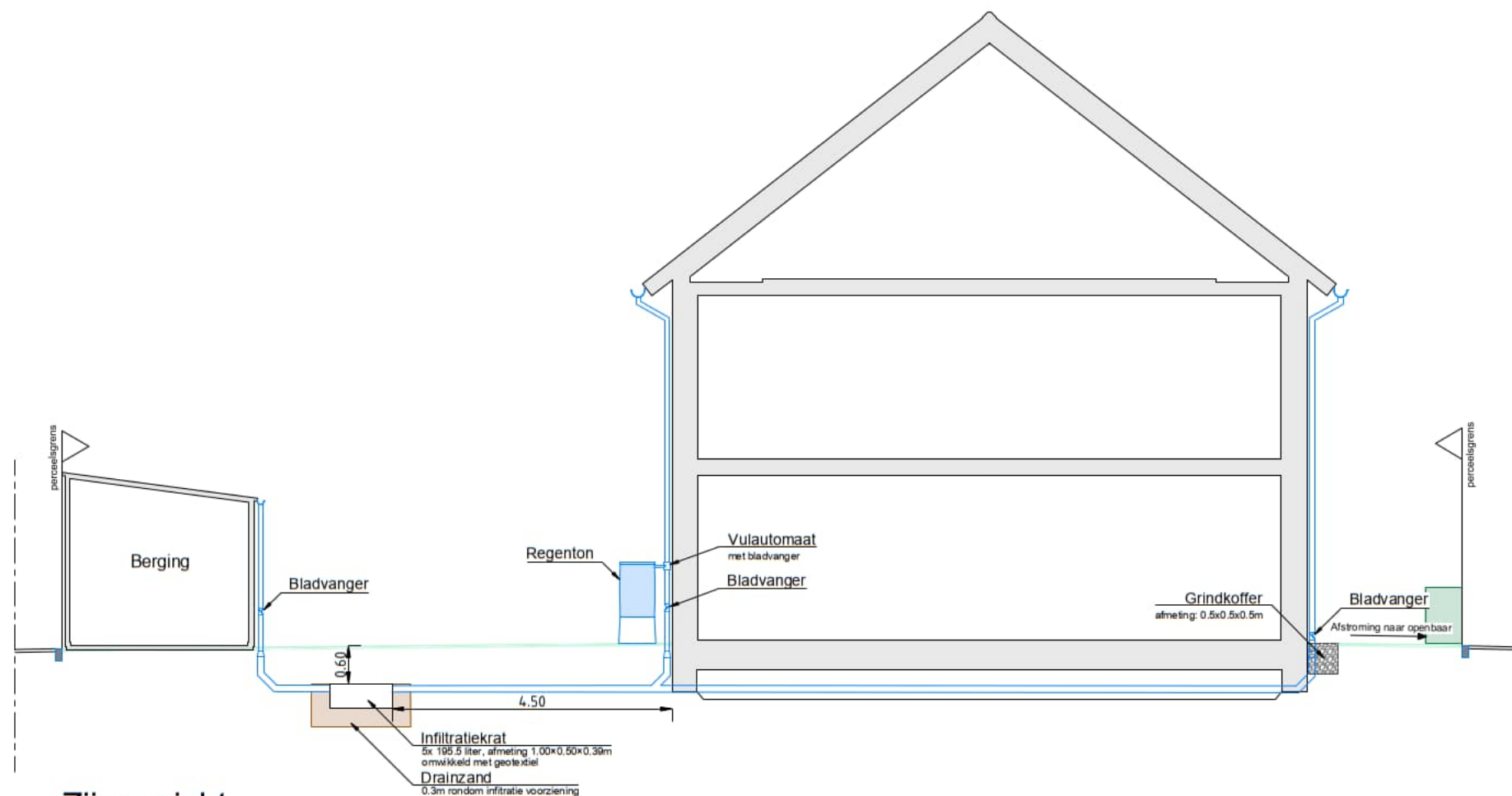

Zijaanzicht
schaal: 1:100

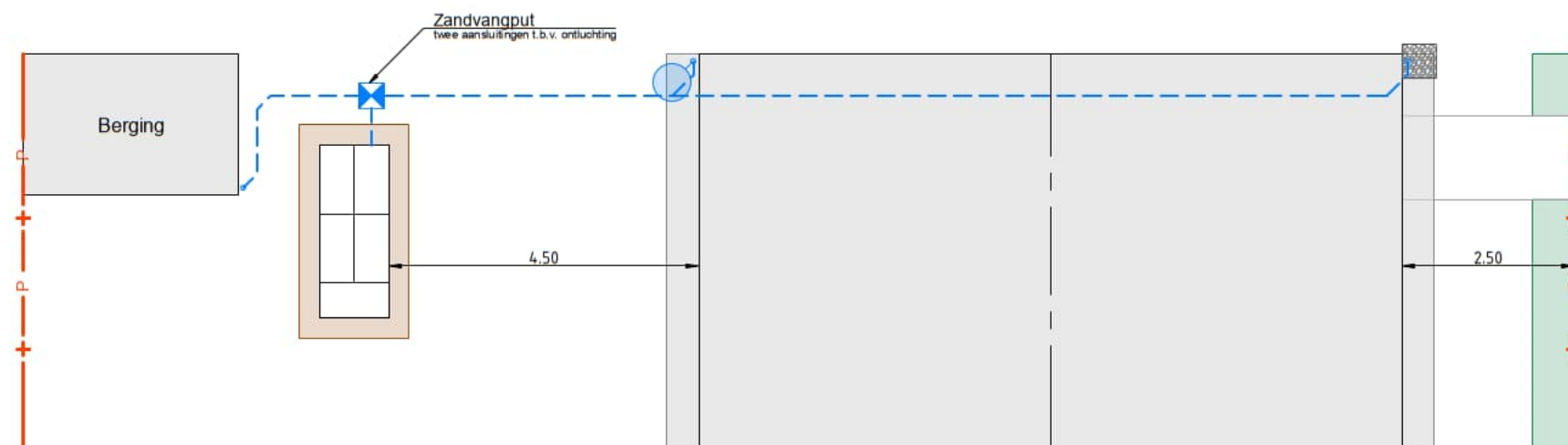

Bovenaanzicht
schaal: 1:100

Definitief

Onderwerp: Principe detail infiltratievoorziening eigen terrein			
Project: 42 woningen Bloemendal Fase 1 te Barneveld		Opdrachtgever: Heilijgers Projectontwikkeling bv Postbus 340 3800 AH Amersfoort	
Getekend : [Redacted]	Datum : 22-06-2021	Status : Definitief	
Decontr. : [Redacted]	Werknr. : C21A0064	Eenheid : M (Meters)	
Akkoord. : [Redacted]	Formaat : A3	Schaal : 1:100	
Tekeningnaam: C21A0064_260		Teknr. : 01	Versie. : V1.0

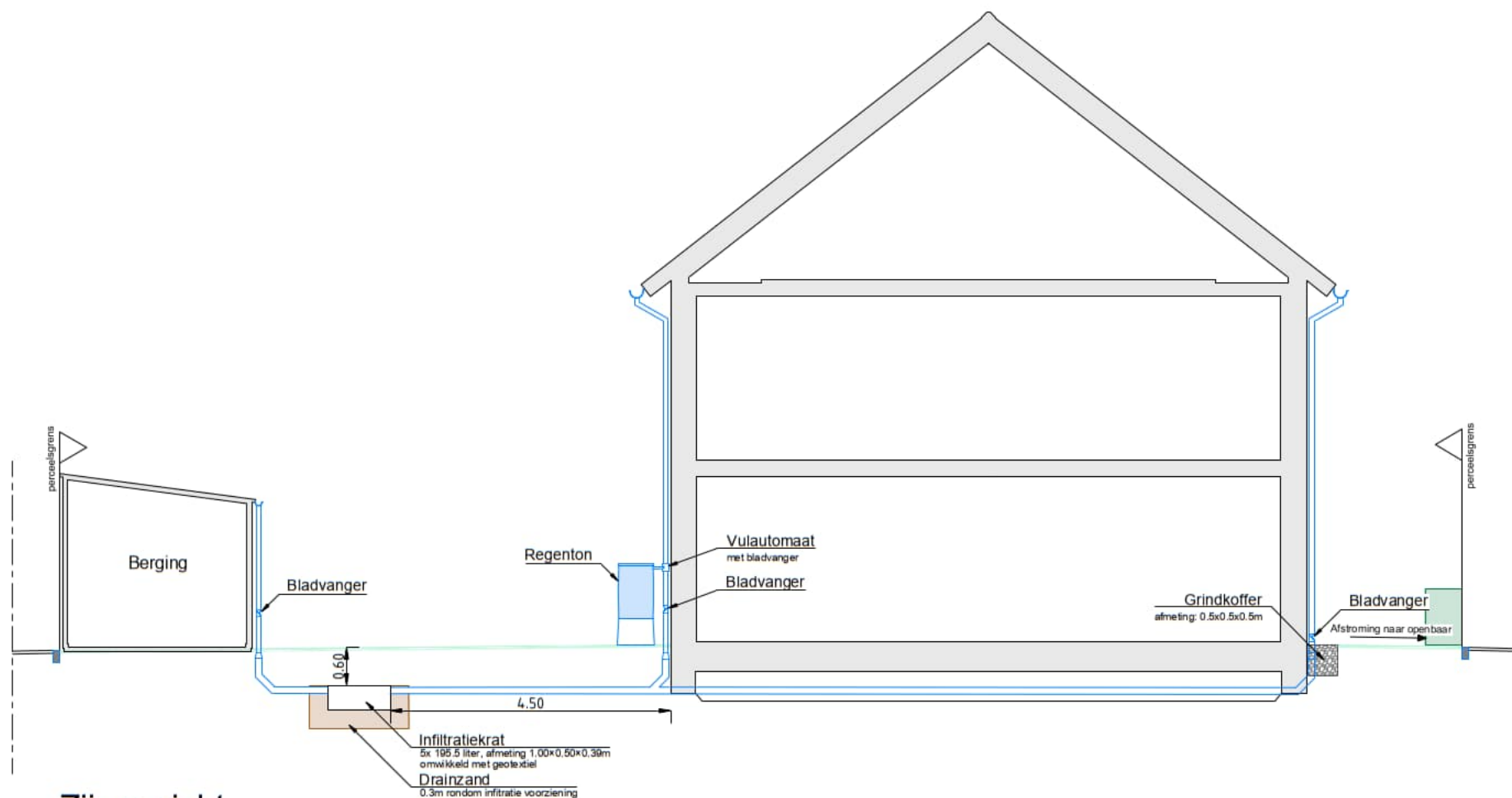

Zijaanzicht
schaal: 1:100

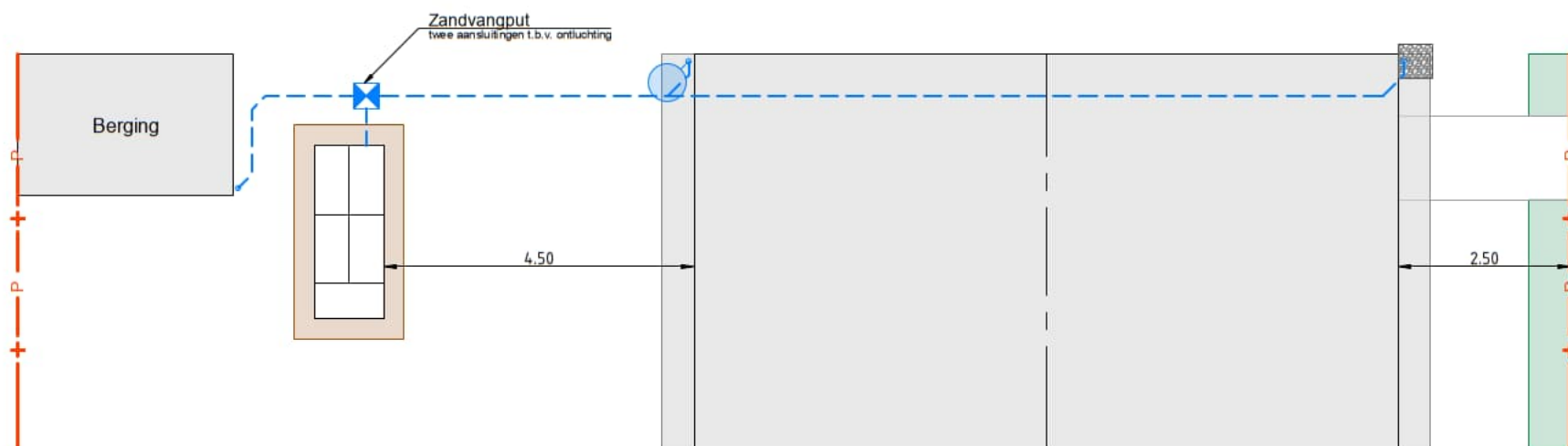

Bovenaanzicht
schaal: 1:100

Definitief

Onderwerp: Principe detail infiltratievoorziening eigen terrein			
Project: 42 woningen Bloemendal Fase 1 te Barneveld		Opdrachtgever: Heilijgers Projectontwikkeling bv Postbus 340 3800 AH Amersfoort	
Getekend : [Redacted]	Datum : 22-06-2021	Status : Definitief	
Gecontr. : [Redacted]	Werknr. : C21A0064	Eenheid : M (Meters)	
Akkoord. : [Redacted]	Formaat : A3	Schaal : 1:100	
Tekeningnaam: C21A0064_260		Teknr.: 01	Versie.: V1.0



Legenda	
	Huisaansluiting VWA
	Huisaansluiting HWA PVC Ø125 mm
	Infiltratiekragen
	Zandvangput
	Leidingwerk t.b.v. warmtepomp
	Locatie warmtepomp
	Transportleiding VWA
	Uitlieger VWA
	Onstoppingsstuk VWA

0 2m 4m 6m 8m 10m		Maten in meters tenzij anders aangegeven. Hoogtematen in meters t.o.v. N.A.M. tenzij anders aangegeven.
V2.0 08-02-2023	Infiltratiekragen Blok D nr 27 toegevoegd	
V1.0 22-11-2022	Eerste uitgave	
Versie	Datum	Opmerking
		Detailrend Gecont. Accoord

Revisietekening huisaansluitingen			
Project: 42 woningen Bloemendaal Fase 1 te Barneveld		Opdrachtgever: Heilijgers Projectontwikkeling bv Postbus 340 3800 AH Amersfoort	
Getekend :	Datum : 08-02-2023	Status : Definitief	
Gecont. :	Werknr. : P21A0359	Document : Tekening	
Akkoord. :	Formaat : A0	Schaal : 1:200	
Tekeningnummer: P21A0359_290	Bladnr.: 00	Versie: V2.0	

DEZE TEKENING MAG ZONDER DE UITDRUKKELIJKE TOESTEMMING VAN VWA NIET GEBRUIKT WORDEN ANDERZELS TOEGESTEMD WORDEN.

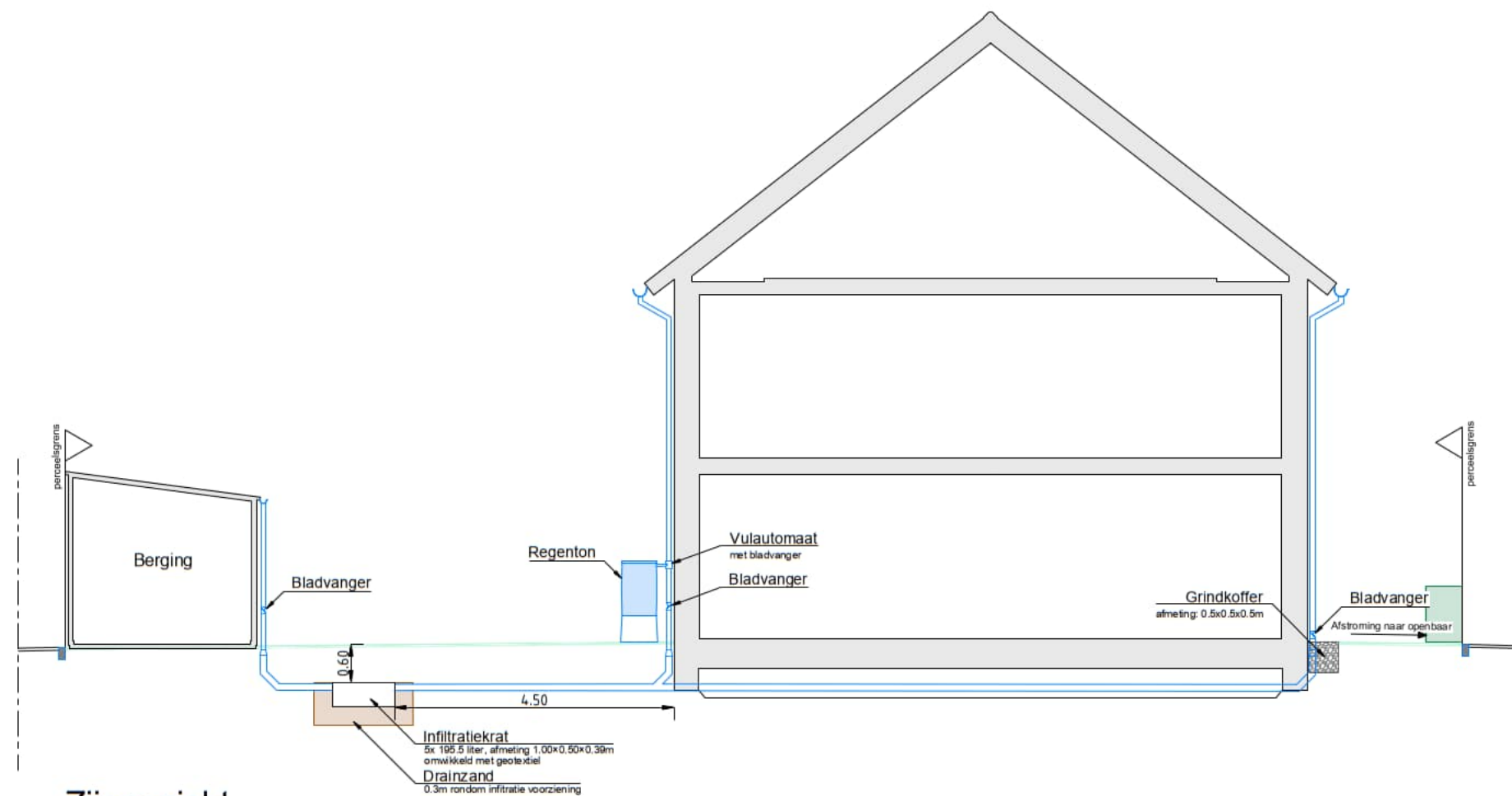

Zijaanzicht
schaal: 1:100

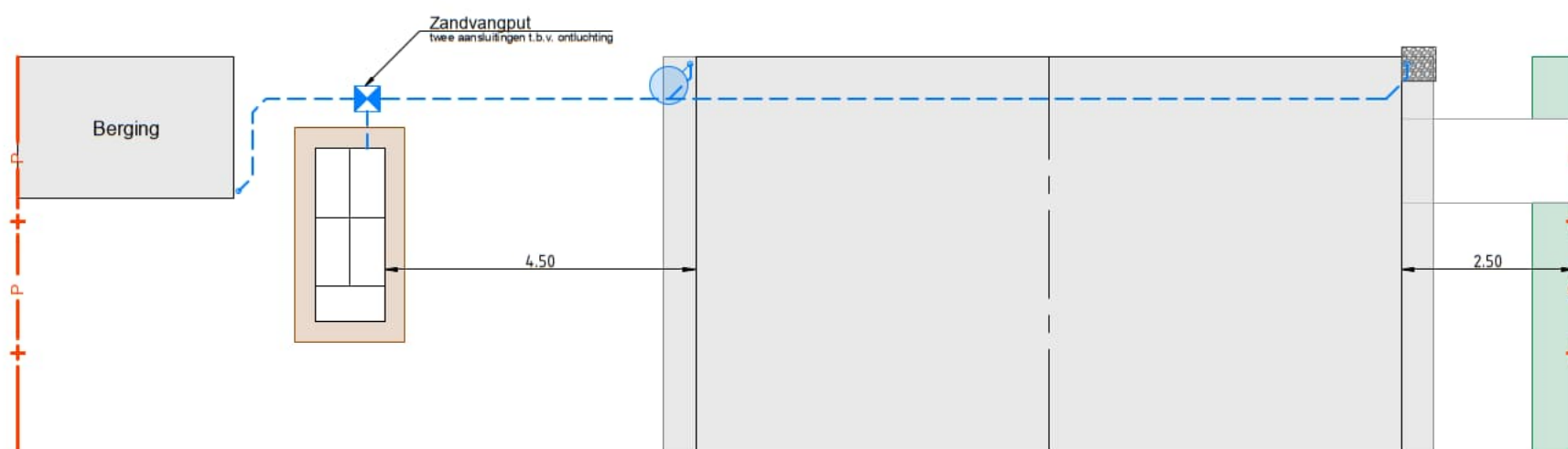
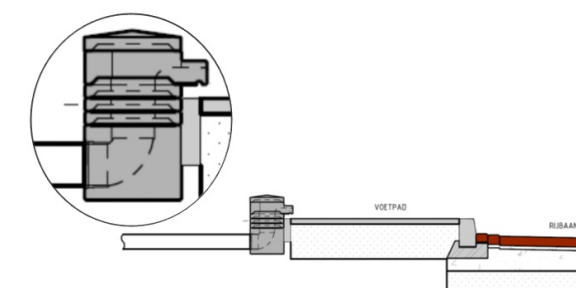

Bovenaanzicht
schaal: 1:100

Definitief

 Aannemingsmaatschappij b.v.	Onderwerp:		
	Principe detail infiltratievoorziening eigen terrein		
Project:	42 woningen Bloemendal Fase 1 te Barneveld	Opdrachtgever:	Heilijgers Projectontwikkeling bv Postbus 340 3800 AH Amersfoort
Getekend:	[Redacted]	Datum:	22-06-2021
Gecontr.:	[Redacted]	Werknr.:	C21A0064
Akkoord:	[Redacted]	Formaat:	A3
Tekeningnaam:	C21A0064_260	Teknr.:	01
		Versie.:	V1.0

Het is van sondering 5 naar sondering 4. Richting sondering 4 mogelijk zwaar heikwerk. Bij voldoende kalender in overleg met constructeur eerder stoppen en overlenge stellen.

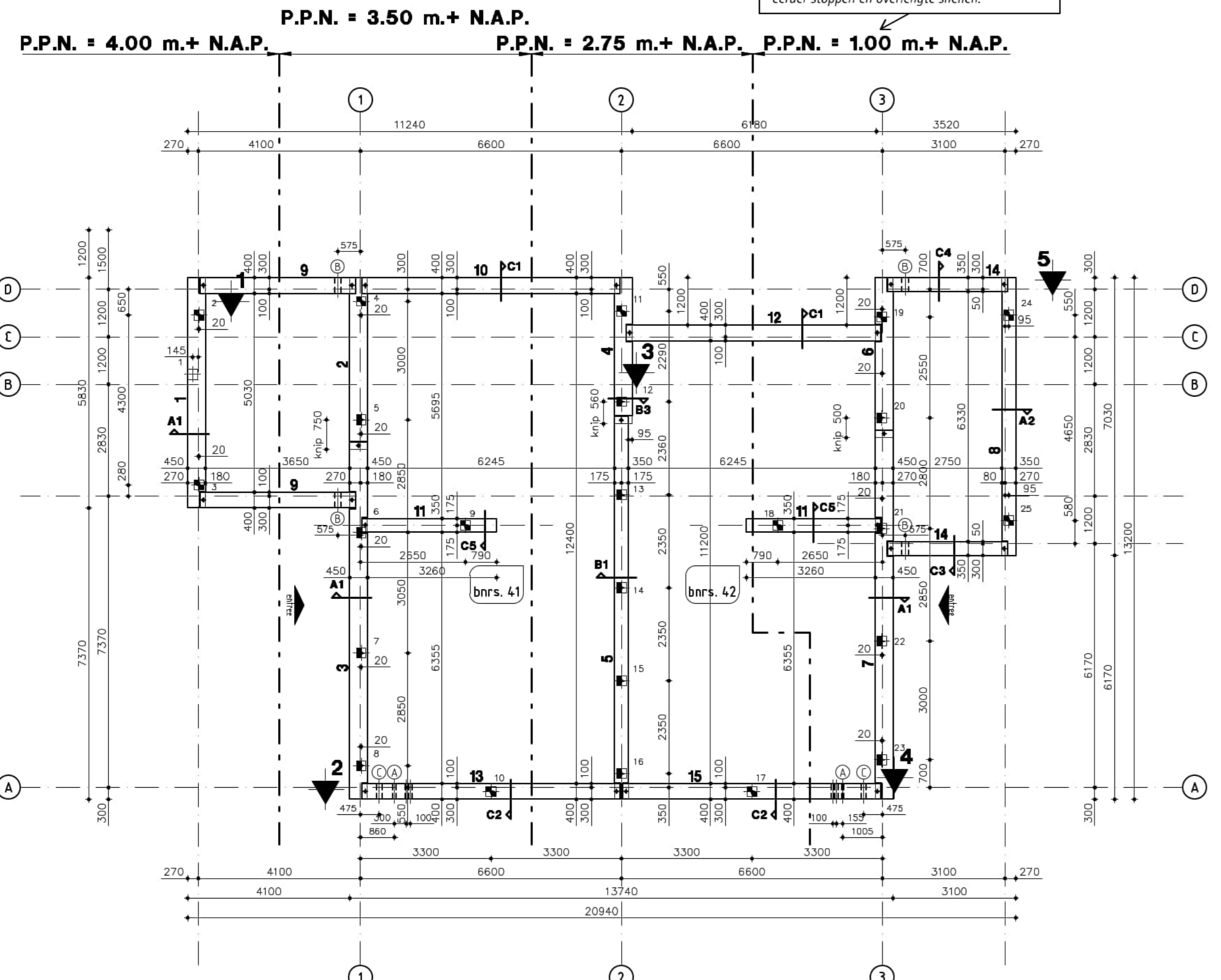

Blok 1 (C), bnrs. 41-42
 Peil = 9.70 m.+ N.A.P.
 P.P.N. = zie overzicht.

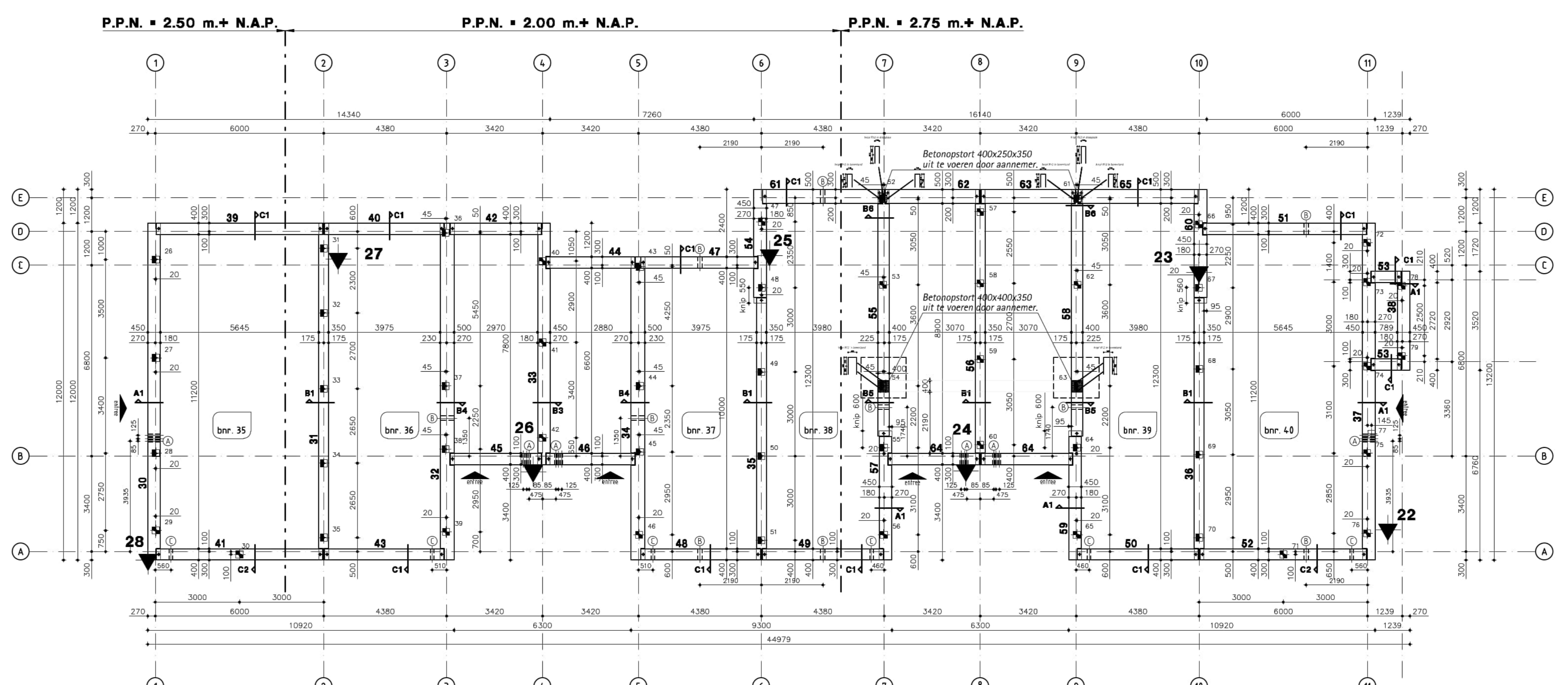

Blok 2 (B), bnrs. 35-40
 Peil = 9.65 m.+ N.A.P.
 P.P.N. = zie overzicht.

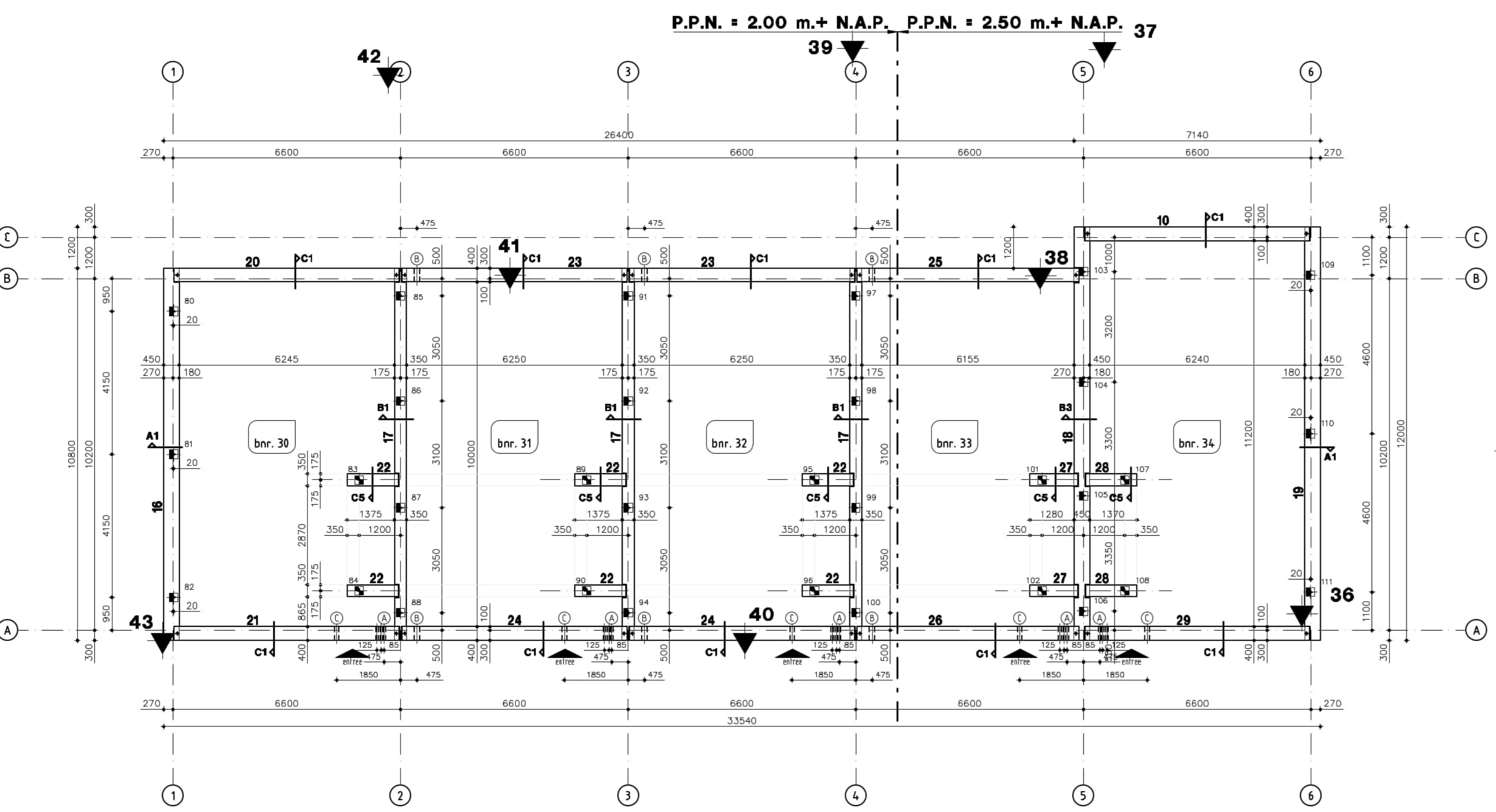

Blok 3 (A), bnrs. 30-34
 Peil = 9.60 m.+ N.A.P.
 P.P.N. = zie overzicht.

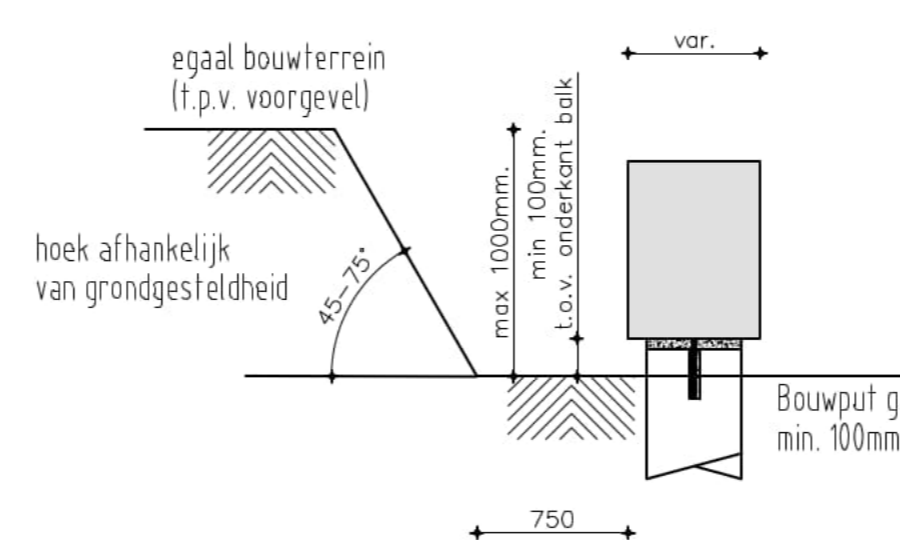

DRSN Grondwerk Funderingsbalken
 Algemeen voorschrift grondwerk t.b.v. prefab funderingsbalken i.c.m. heipalen

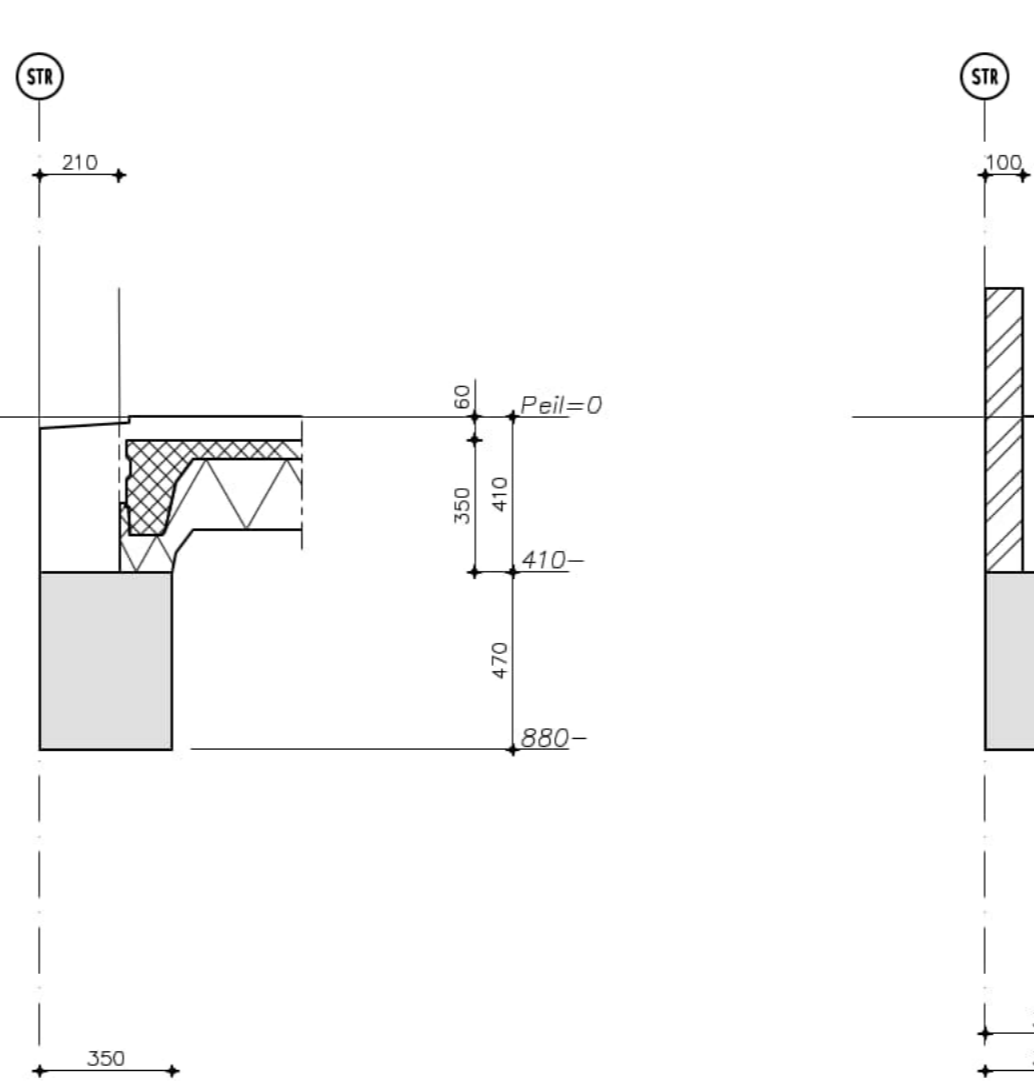

DRSN C3

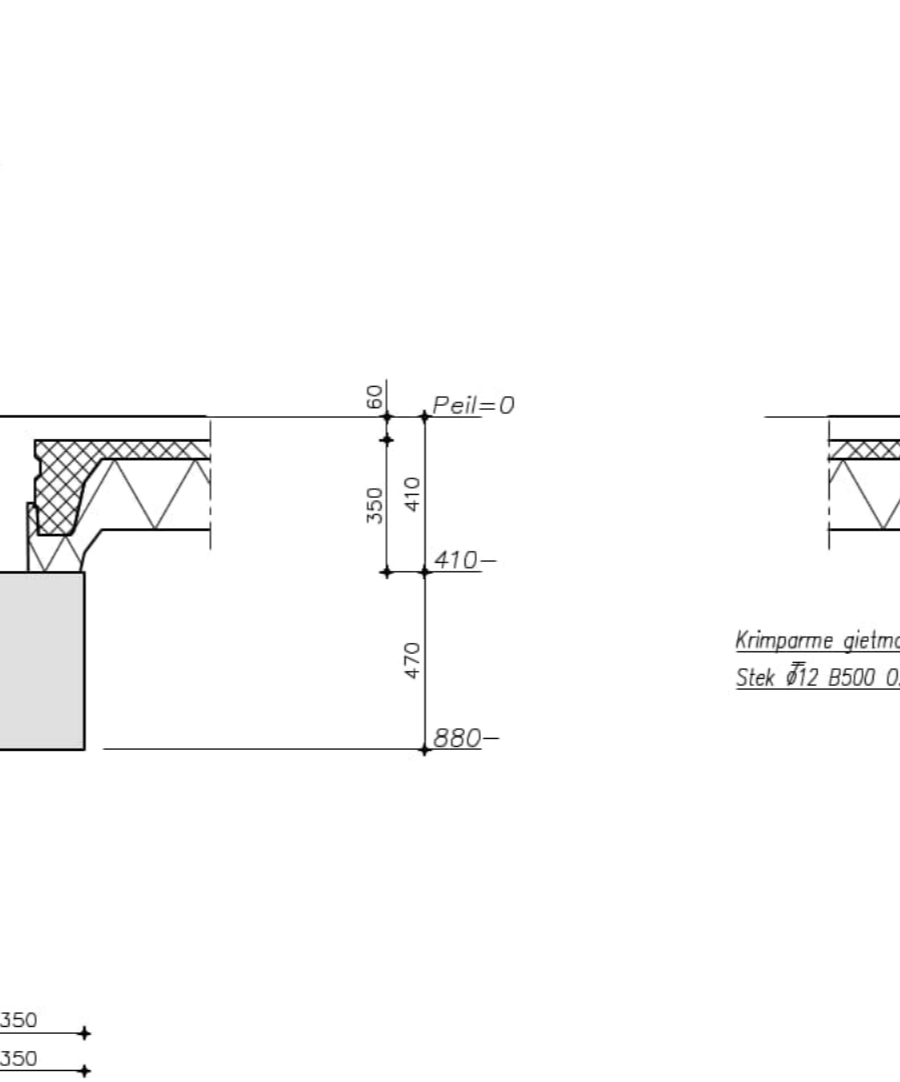

DRSN C4

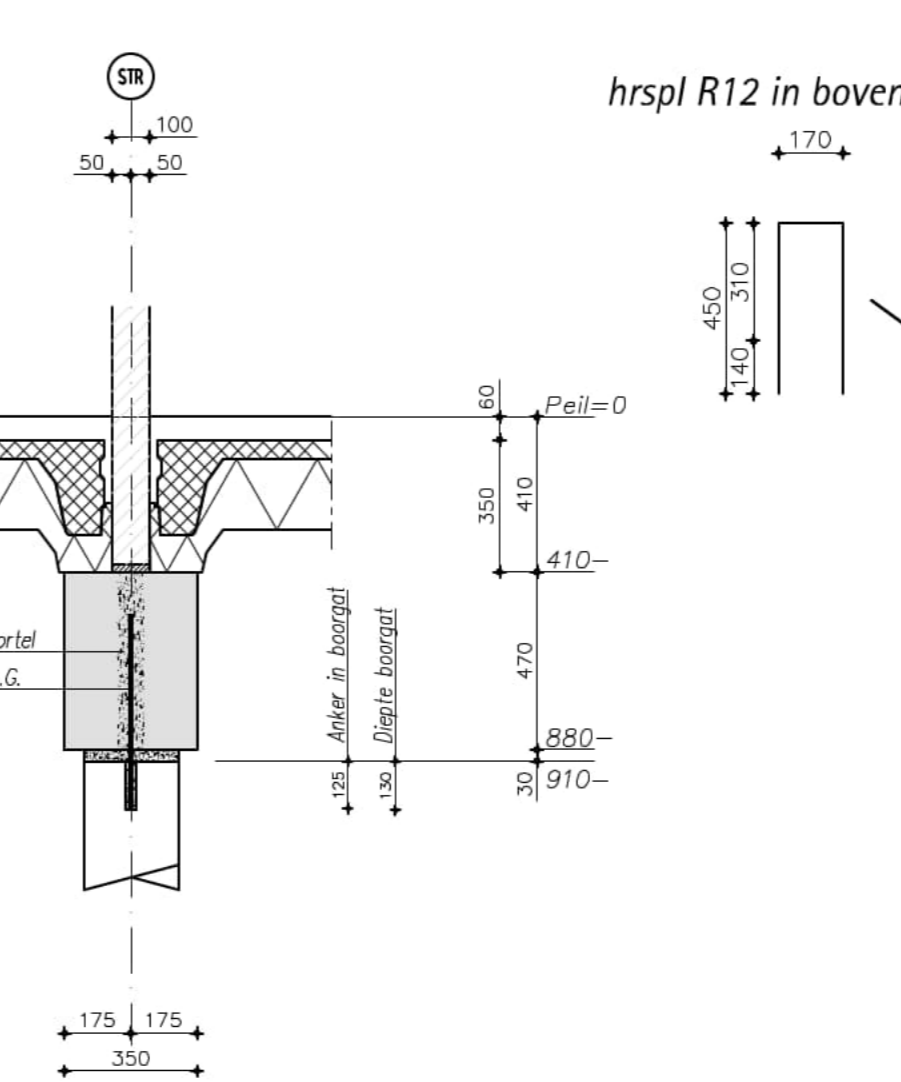

DRSN C5

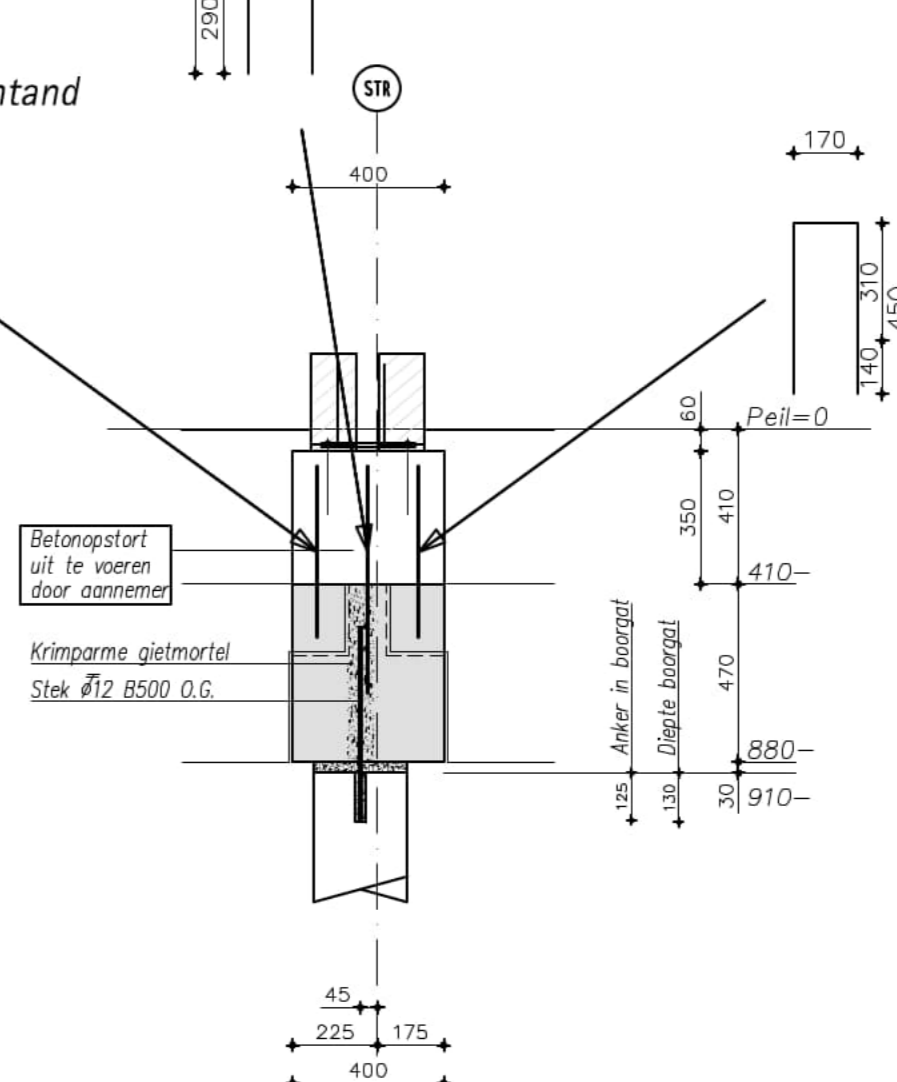

DRSN B6
 Hart paal f.o.v. STR 45 mm.

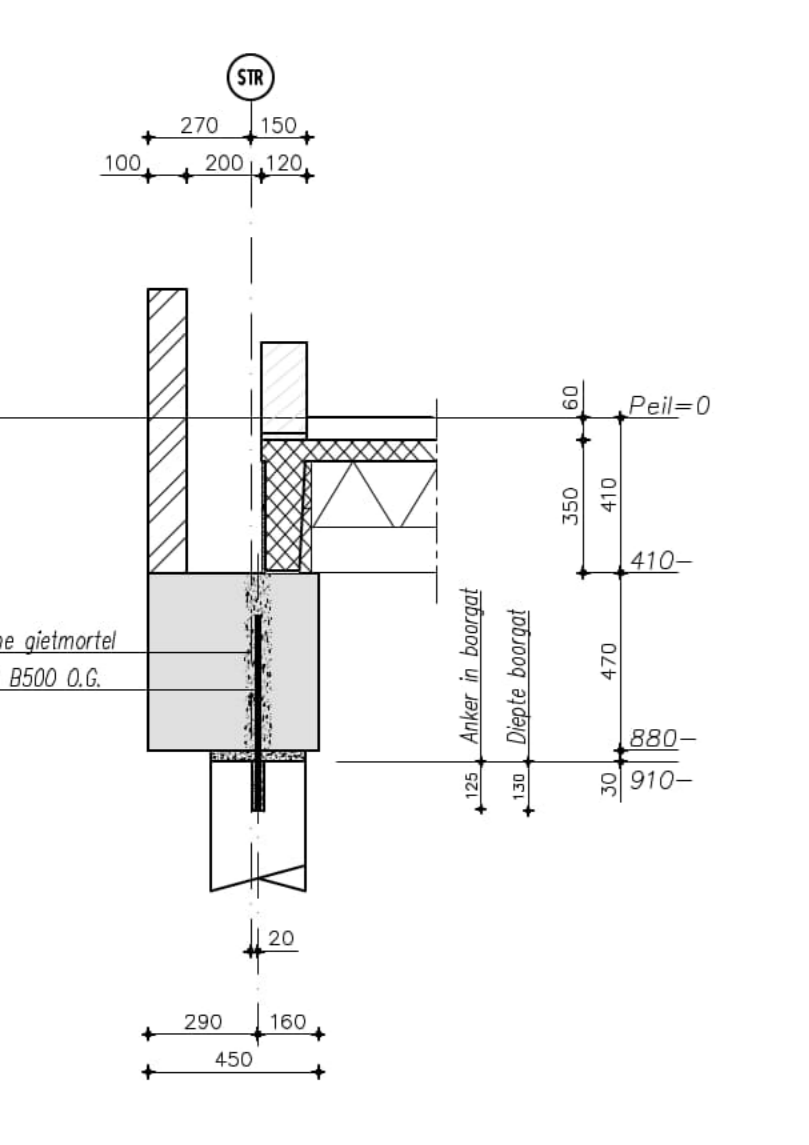

DRSN A1
 Hart paal f.o.v. STR 20 mm.

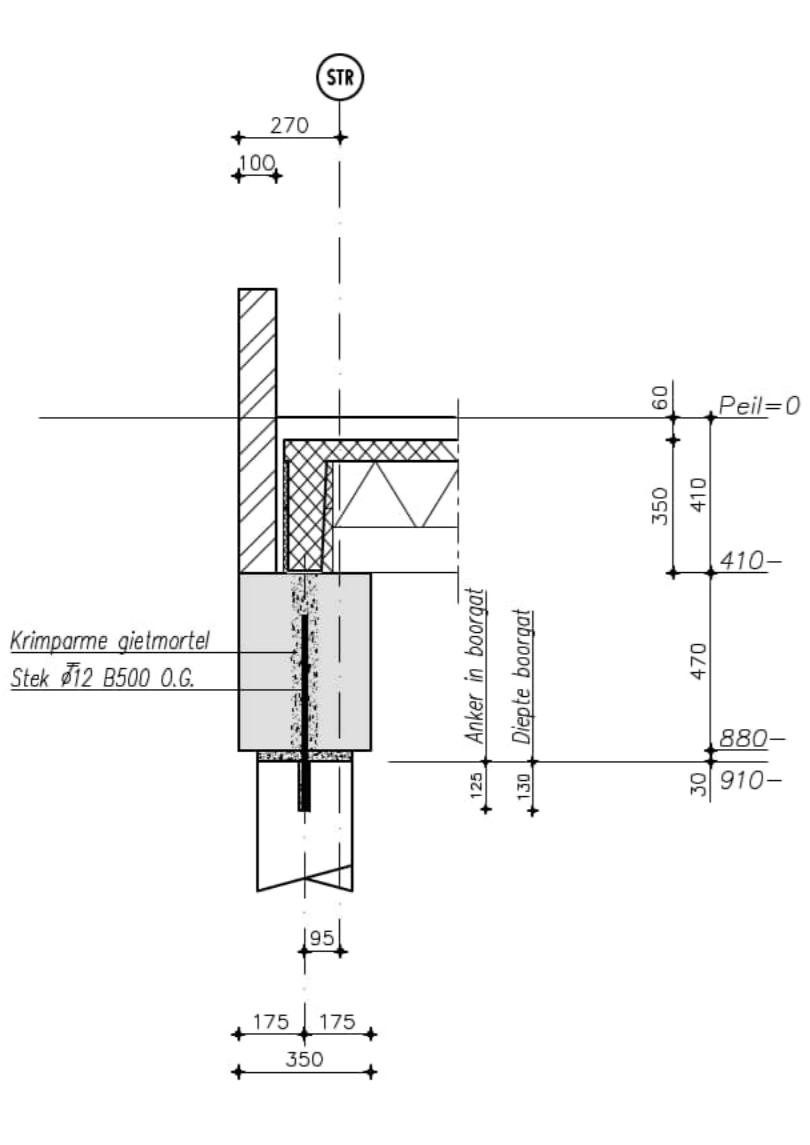

DRSN A2
 Hart paal f.o.v. STR 95 mm.

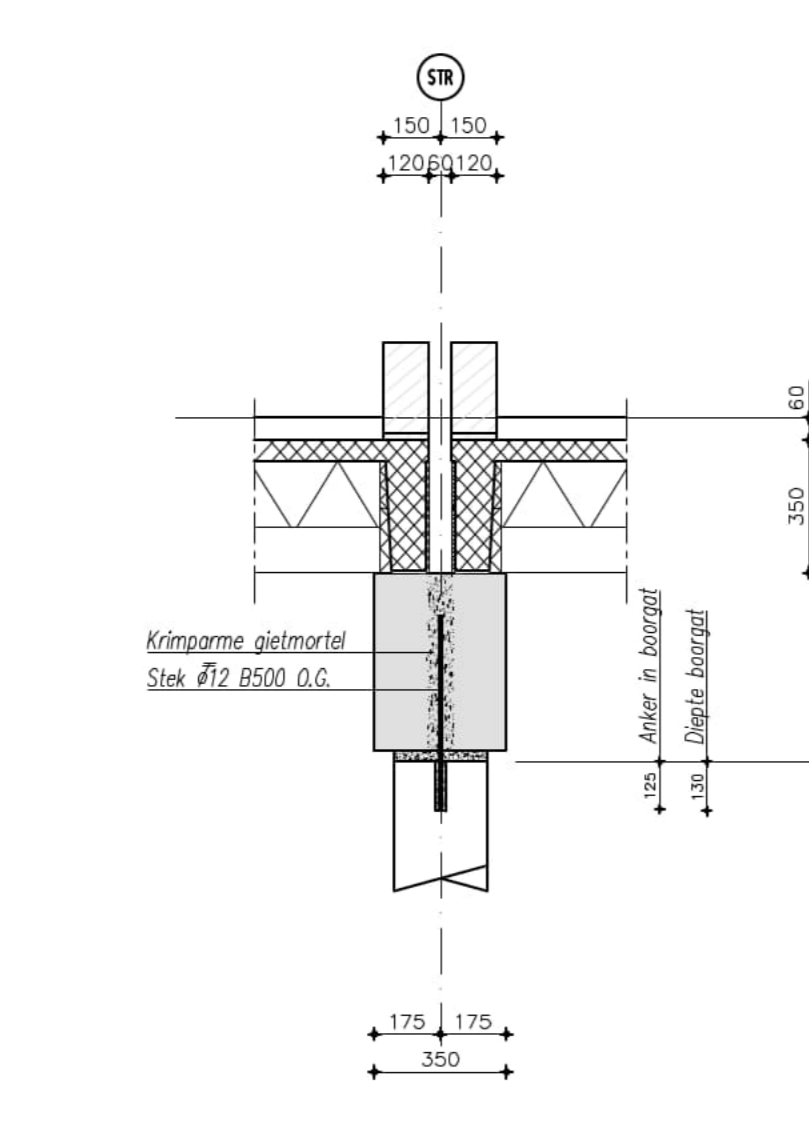

DRSN B1

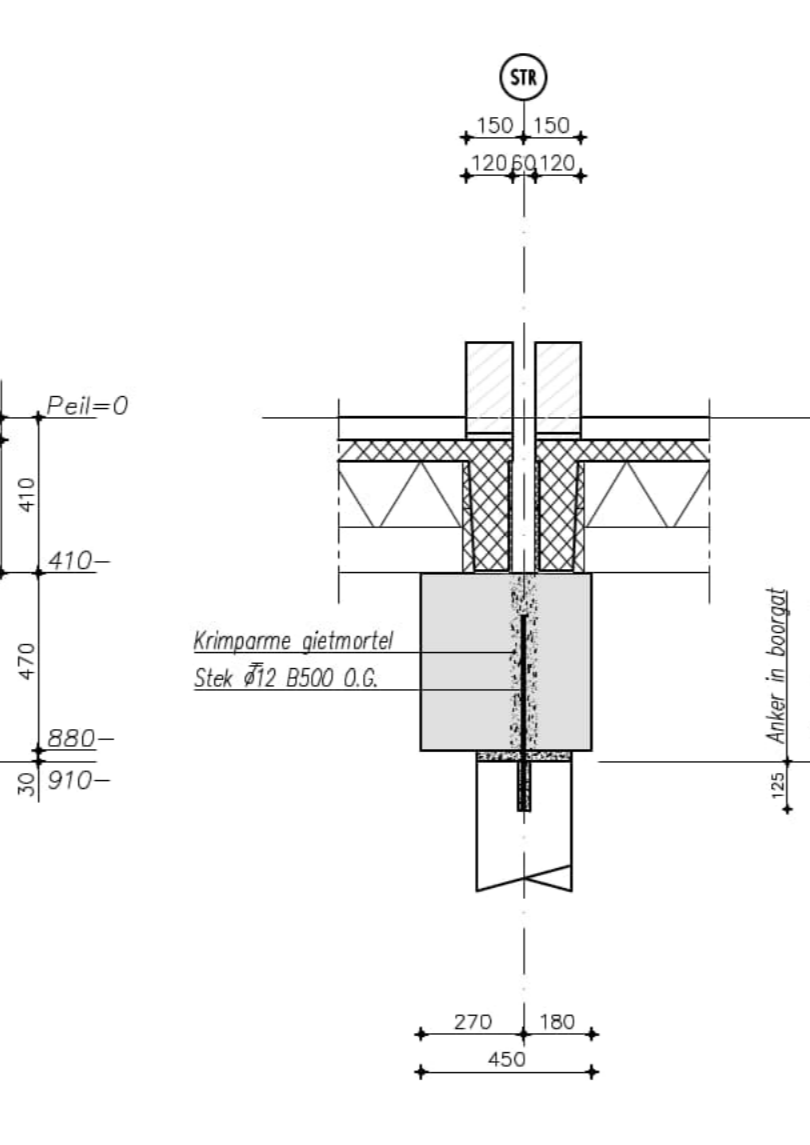

DRSN B3

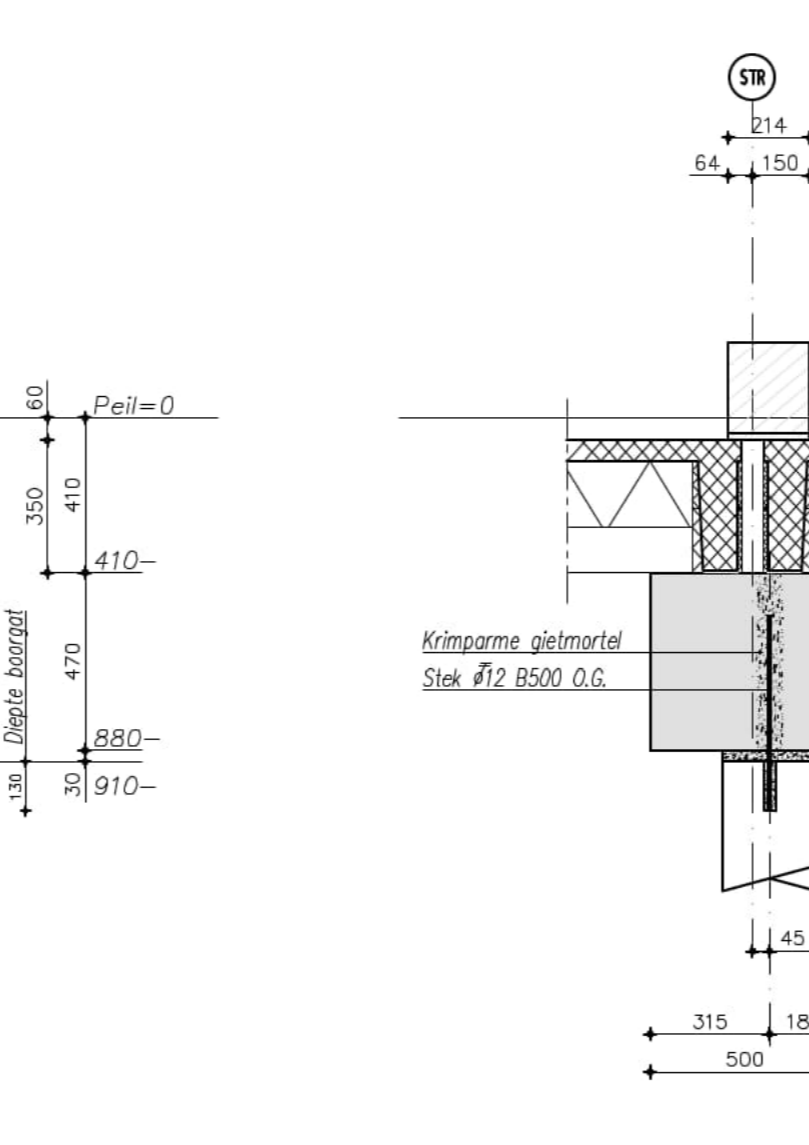

DRSN B4
 Hart paal f.o.v. STR 45 mm.

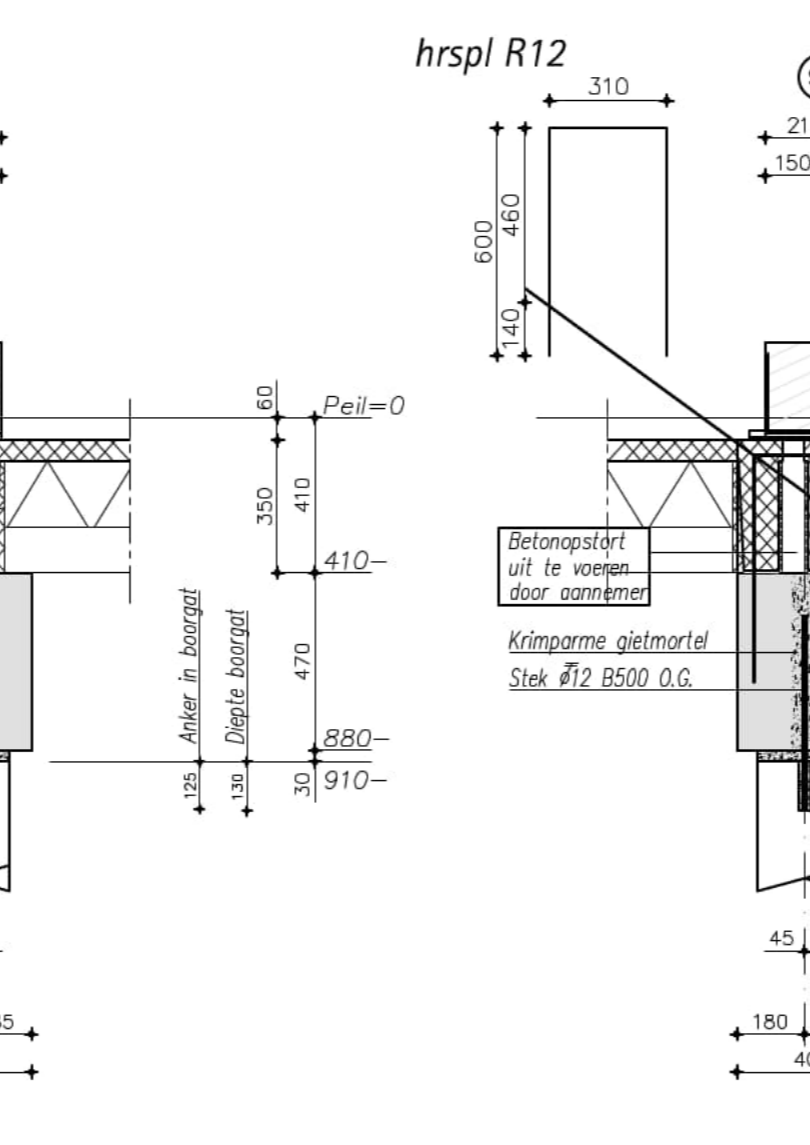

DRSN B5
 Hart paal f.o.v. STR 45 mm.

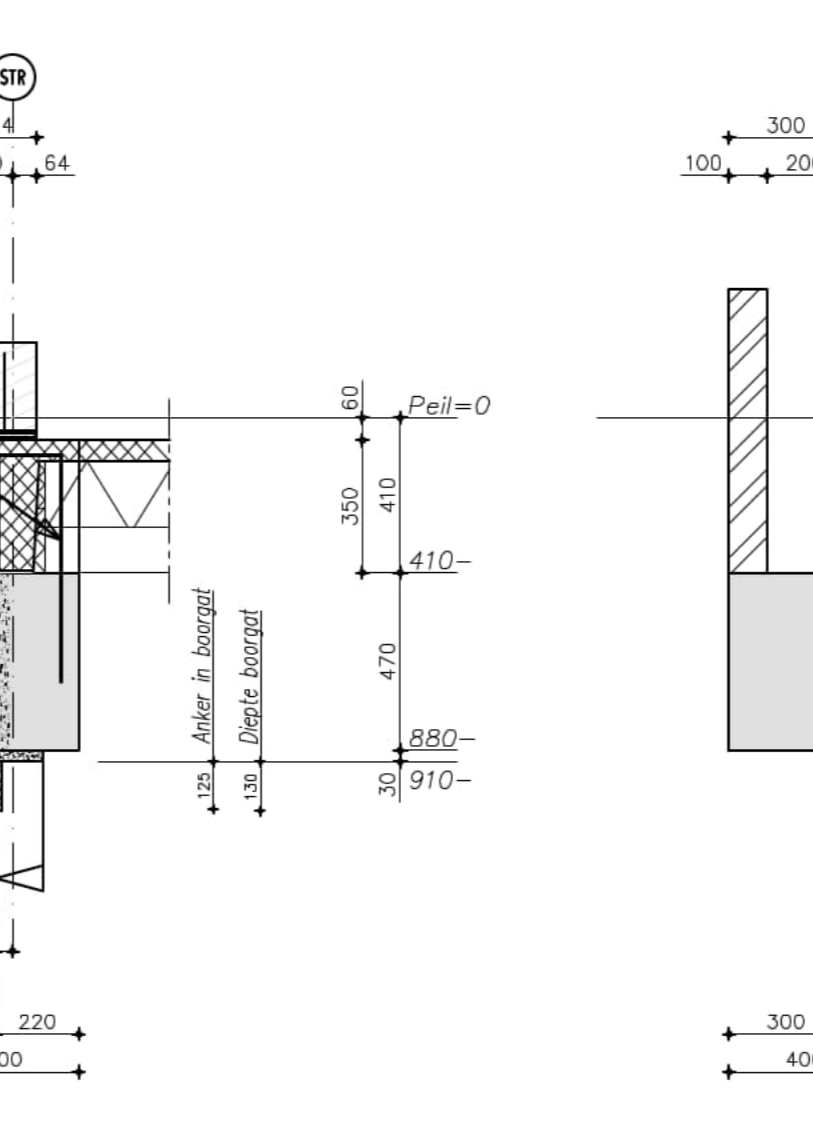

DRSN C1

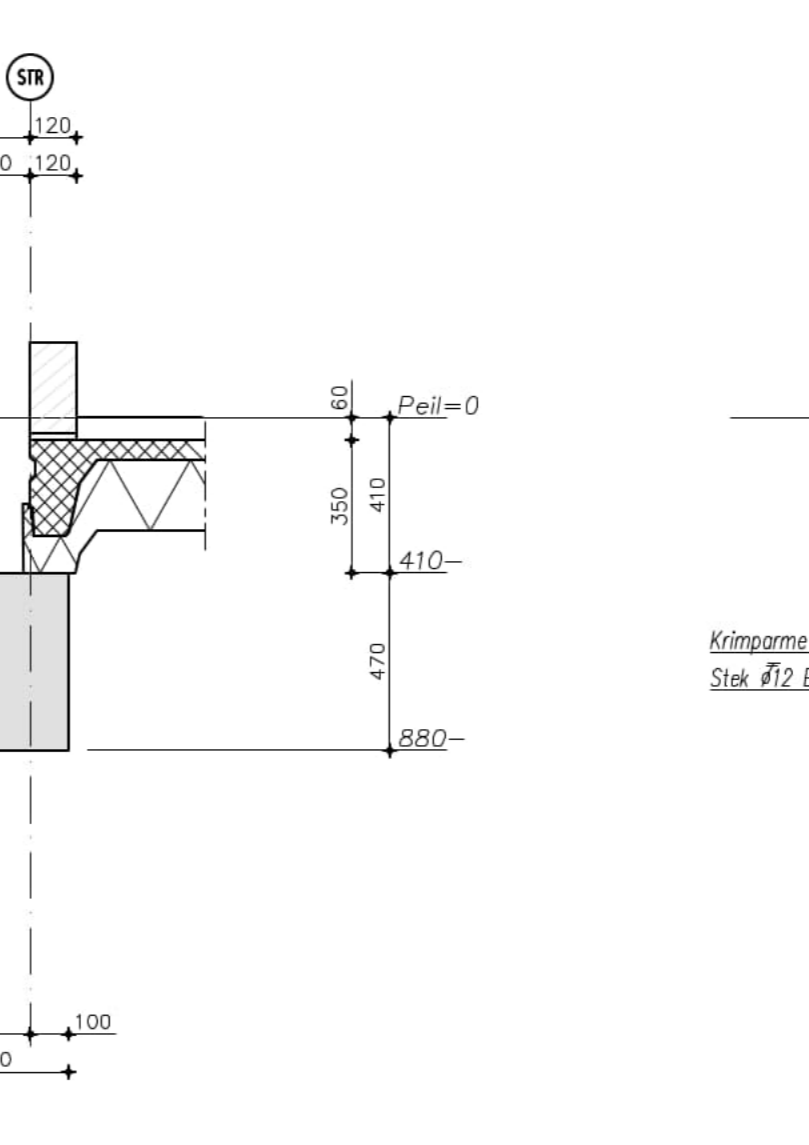

DRSN C2
 Hart paal f.o.v. STR 90 mm.

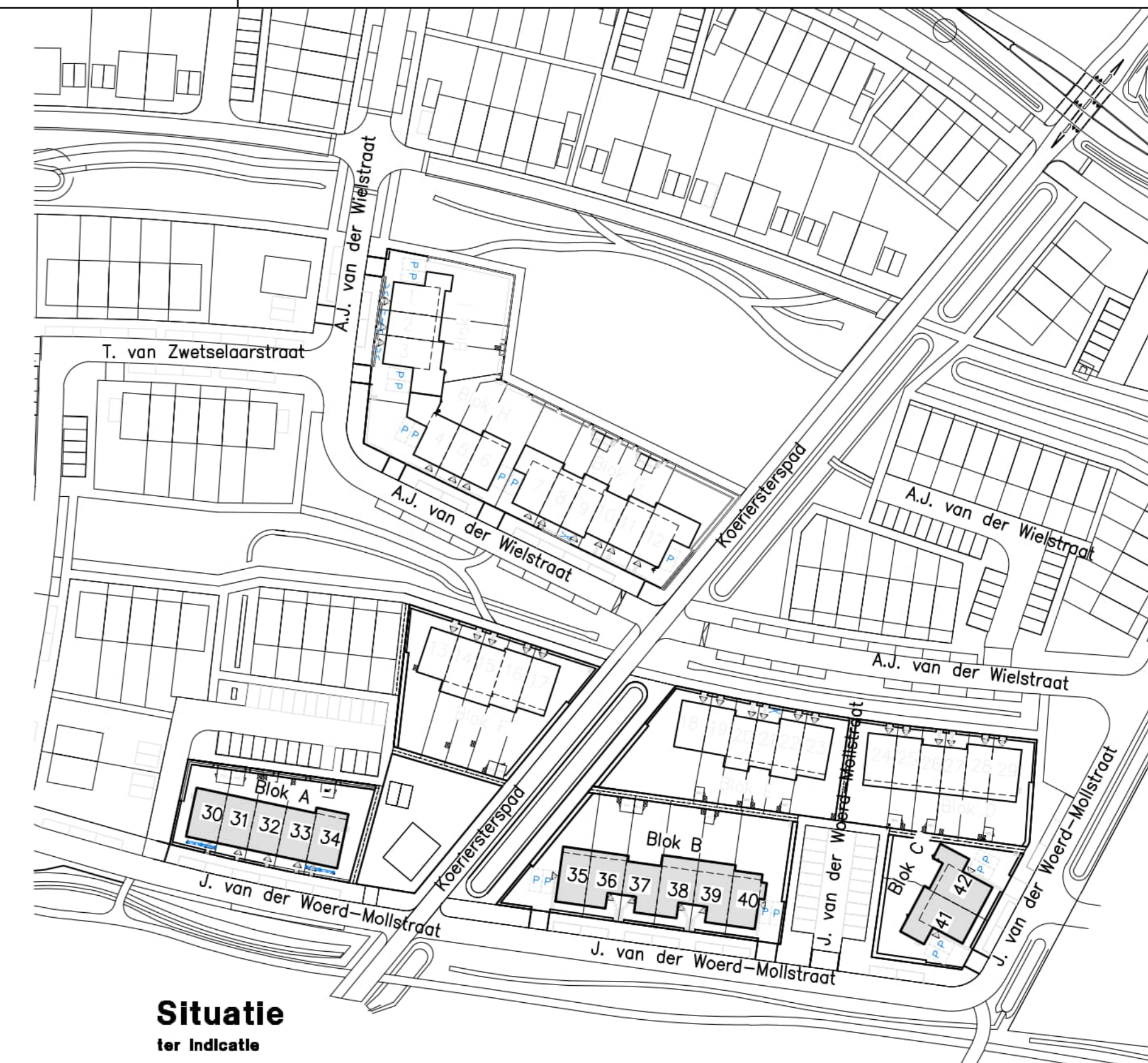

Situatie ter indicatie

Genoemde palen hebben mogelijk overlenge. Deze overlenge mag worden weggeheid.

Doorvoer legenda

Code	Formaat	Positie
A	3xSparing #75	345-bk. balk
B	Sparing #160	260-bk. balk
C	Sparing #110 (dubbel nof)	260-bk. balk

Palenspecificatie - Blok 1 (C), bnrs. 41-42 PE 001 Peil = 9.70 m.+ N.A.P.

symb.	Aantal	Afmating (w x h)	Lengte (m)	Paalpunt (m) t.o.v. N.A.P.	b.k. paal (m) t.o.v. N.A.P.	Bijzonderheden
⊕	1	180x180	3.000	5.790+	8.790+	hulppaal
⊕	4	220x220	8.000	1.000+	8.790+	
⊕	2	220x220	6.000	2.750+	8.790+	
⊕	3	220x220	5.500	3.500+	8.790+	
⊕	2	220x220	5.000	4.000+	8.790+	
⊕	4	250x250	8.000	1.000+	8.790+	
⊕	5	250x250	6.000	2.750+	8.790+	
⊕	4	250x250	5.500	3.500+	8.790+	
Totaal	25					

Palenspecificatie - Blok 2 (B), bnrs. 35-40 PE 001 Peil = 9.65 m.+ N.A.P.

symb.	Aantal	Afmating (w x h)	Lengte (m)	Paalpunt (m) t.o.v. N.A.P.	b.k. paal (m) t.o.v. N.A.P.	Bijzonderheden
⊕	1	180x180	3.000	5.740+	8.740+	hulppaal
⊕	6	220x220	7.000	2.000+	8.740+	
⊕	2	220x220	6.500	2.500+	8.740+	
⊕	17	220x220	6.000	2.750+	8.740+	
⊕	15	250x250	7.000	2.000+	8.740+	
⊕	3	250x250	6.500	2.500+	8.740+	
⊕	10	250x250	6.000	2.750+	8.740+	
Totaal	54					

Palenspecificatie - Blok 3 (A), bnrs. 30-34 PE 001 Peil = 9.60 m.+ N.A.P.

symb.	Aantal	Afmating (w x h)	Lengte (m)	Paalpunt (m) t.o.v. N.A.P.	b.k. paal (m) t.o.v. N.A.P.	Bijzonderheden
⊕	4	220x220	7.000	2.000+	8.690+	
⊕	4	220x220	6.500	2.500+	8.690+	
⊕	15	250x250	7.000	2.000+	8.690+	
⊕	7	250x250	6.500	2.500+	8.690+	
Totaal	32					

Voor sonderingen en funderingsadvies, zie rapport IJG Geotechniek, onder werknummer 61202809-FA-1, dd 19-01-2021.

BEVINDT
 PREFAB FUNDERING
 mixklasse XC3/PCL/xf1
 betonsterkteklasse C45/55
 staalkwaliteit B 500
 deklengte 33mm.
 alle maten in mm.

PAALSYSTEEM Prefab betonnen heipaal
 mixklasse XC2/XCL

K23322 Levering conform Categorie 3
 Criteria T3/T6/jage 8
 (Fruken en verantwoordelijkheden).

PE = Productie Eenheid IJG Funderingen

DEFINITIEF
 13-01-2022

WERKWIJZE PREFAB FUNDERINGSBALKEN

Bevinding	Wijziging	omschrijving	naam	datum
1	1	Opmerkingen aannemer en sparringen, verwerkt.		19-02-2021
2	2	Voorzettingen bij bnr. 38/39, opstart e.d. verwerkt! Erker pos. verplaatst! Stati Bel. in t.o.f.		11-01-2022
3	3	Tekstuele aanpassing bij bel ontspr. 1. Getal B5 en B6 en plaat grond blok 2.		11-02-2022

42 woningen Bloemendaal te Barneveld

onderdeel: **Prefab Fundering, blok 3 (A), 2 (B), 1 (C), bnrs. 30-42** Productie Eenheid: **PE 001**

opdrachtgever: **Heijligers Bouw**

schaal: **1:100** formaat: **A0** getekend: **[Signature]**

schaal detail: **1:20** datum: **30-11-2021** constructeur: **[Signature]**

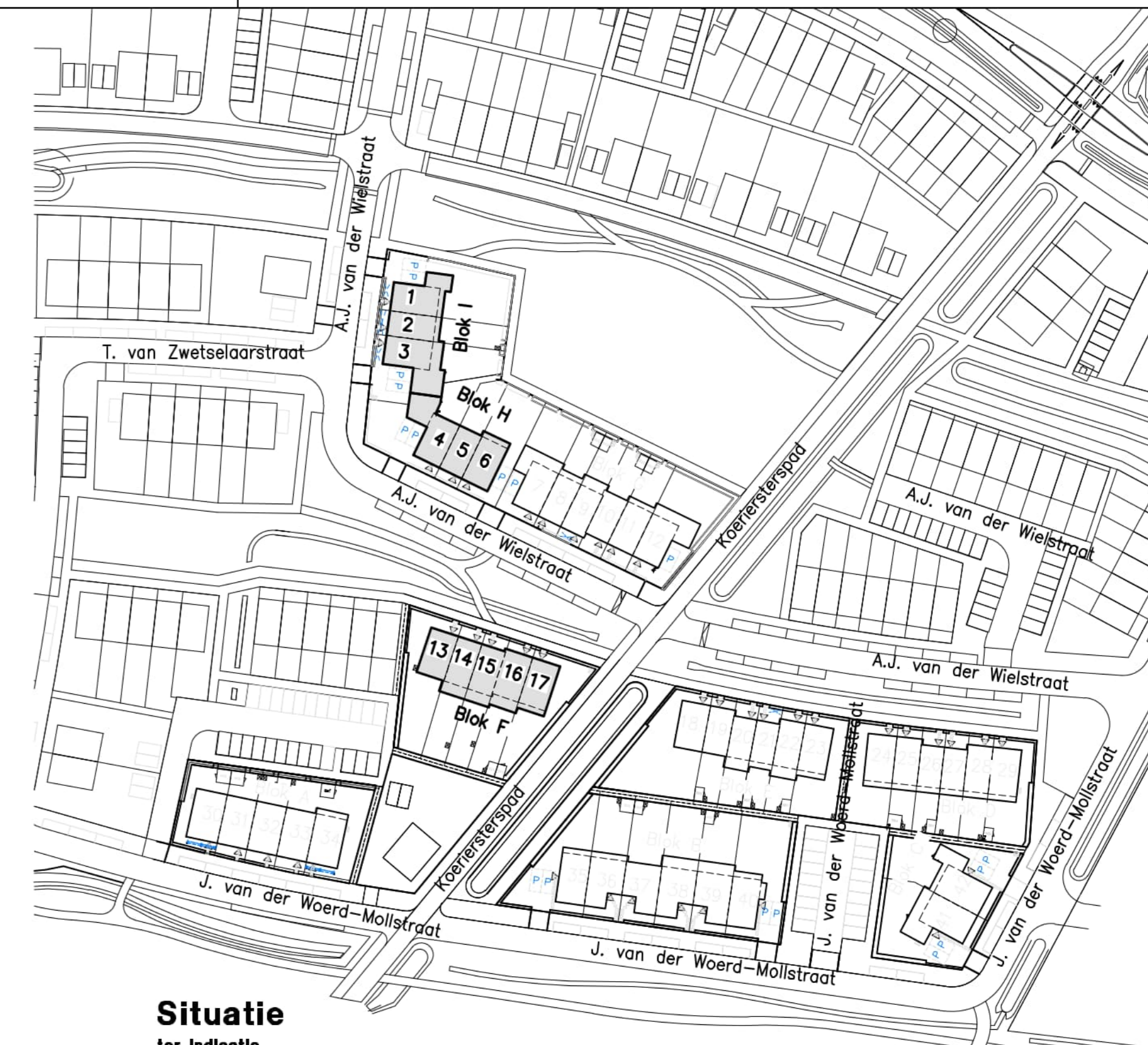
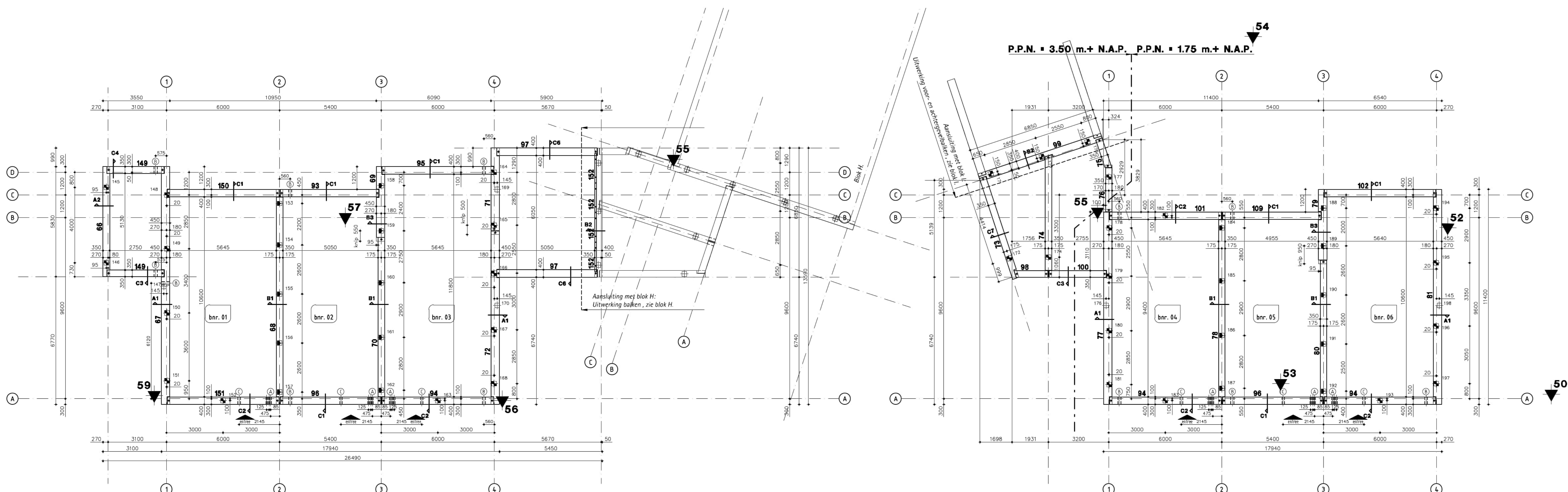

Situatie ter indicie

Genoemde palen hebben mogelijk overlengte. Deze overlengte mag worden weggeheid.

PE 002	Paal	Peil
1	180x180	3.000
2	220x220	8.500
3	220x220	8.000
4	220x220	7.500
5	250x250	8.500
6	250x250	8.000
7	250x250	8.500
8	250x250	8.000
9	290x290	8.500
10	290x290	8.500

Palenspecificatie - Blok 4 (F), bnr. 13-17 PE 002 Peil = 9.65 m.+ N.A.P.

symb.	Aantal	Afmeting (mm)	Lengte (m)	Paalpuntniveau t.a.v. N.A.P.	b.k. paal (m) t.a.v. N.A.P.	Bijzonderheden
1	1	180x180	3.000	5.740	8.740	hulppaal
2	2	220x220	8.500	0.500	8.740	
3	1	220x220	8.000	0.750	8.740	
4	6	220x220	7.500	1.250	8.740	
5	7	250x250	8.500	0.500	8.740	
6	4	250x250	8.000	0.750	8.740	
7	12	290x290	8.500	0.500	8.740	
Totaal	33					

Palenspecificatie - Blok 5 (I), bnr. 01-03 PE 002 Peil = 9.70 m.+ N.A.P.

symb.	Aantal	Afmeting (mm)	Lengte (m)	Paalpuntniveau t.a.v. N.A.P.	b.k. paal (m) t.a.v. N.A.P.	Bijzonderheden
1	3	180x180	3.000	5.790	8.790	hulppaal
2	13	220x220	5.500	3.500	8.790	
3	10	250x250	5.500	3.500	8.790	
Totaal	26					

Palenspecificatie - Blok 6 (H), bnr. 04-06 PE 002 Peil = 9.575 m.+ N.A.P.

symb.	Aantal	Afmeting (mm)	Lengte (m)	Paalpuntniveau t.a.v. N.A.P.	b.k. paal (m) t.a.v. N.A.P.	Bijzonderheden
1	2	180x180	3.000	5.665	8.665	hulppaal
2	11	220x220	7.000	1.750	8.665	
3	6	220x220	5.500	3.500	8.665	
4	9	250x250	7.000	1.750	8.665	
Totaal	28					

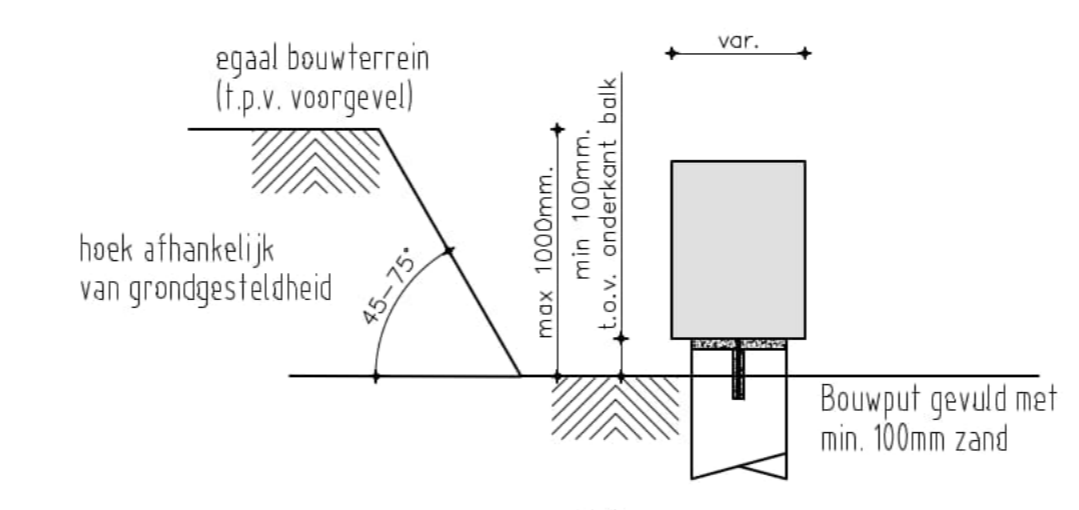

DRSN Grondwerk Funderingsbalk
Algemeen voorschrift grondwerk f.b.v. prefab funderingsbalken i.c.m. heipalen

Doorvoer legenda

Code	Formaat	Positie
A	3xSparing #75	345- b.k. balk
B	Sparing #90	260- b.k. balk
C	Sparing #110 (dubbel nef)	260- b.k. balk

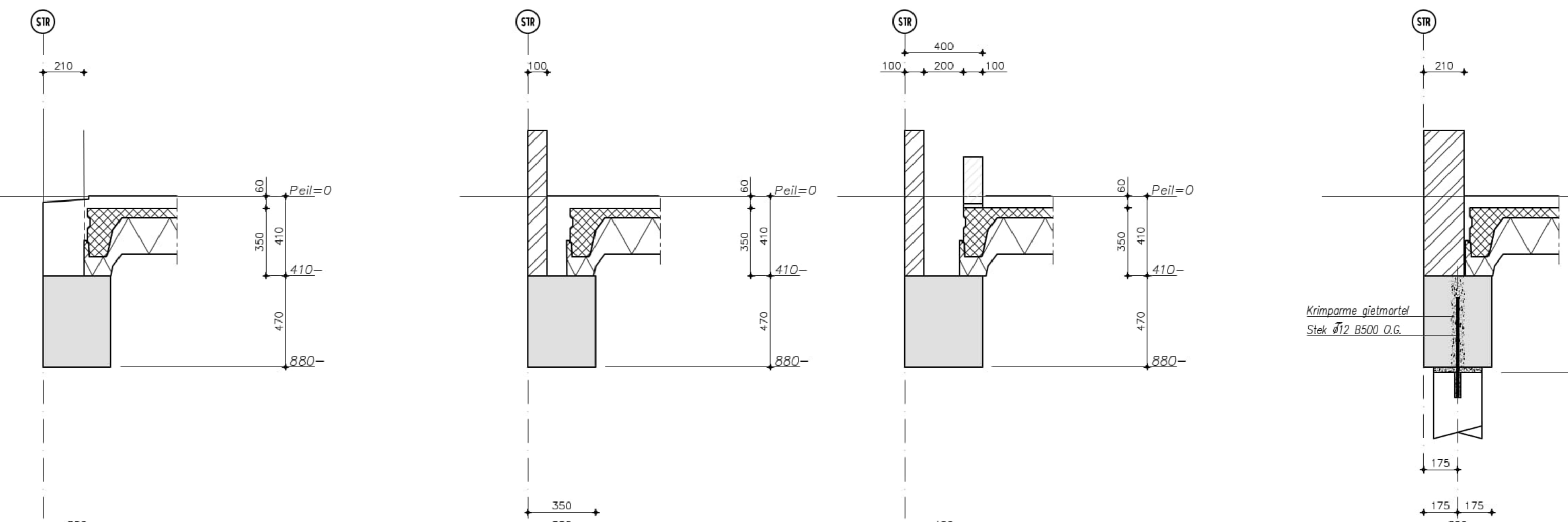

DRSN C3 **DRSN C4** **DRSN C6** **DRSN C7**
Harf paal t.o.v. STR: 175 mm.

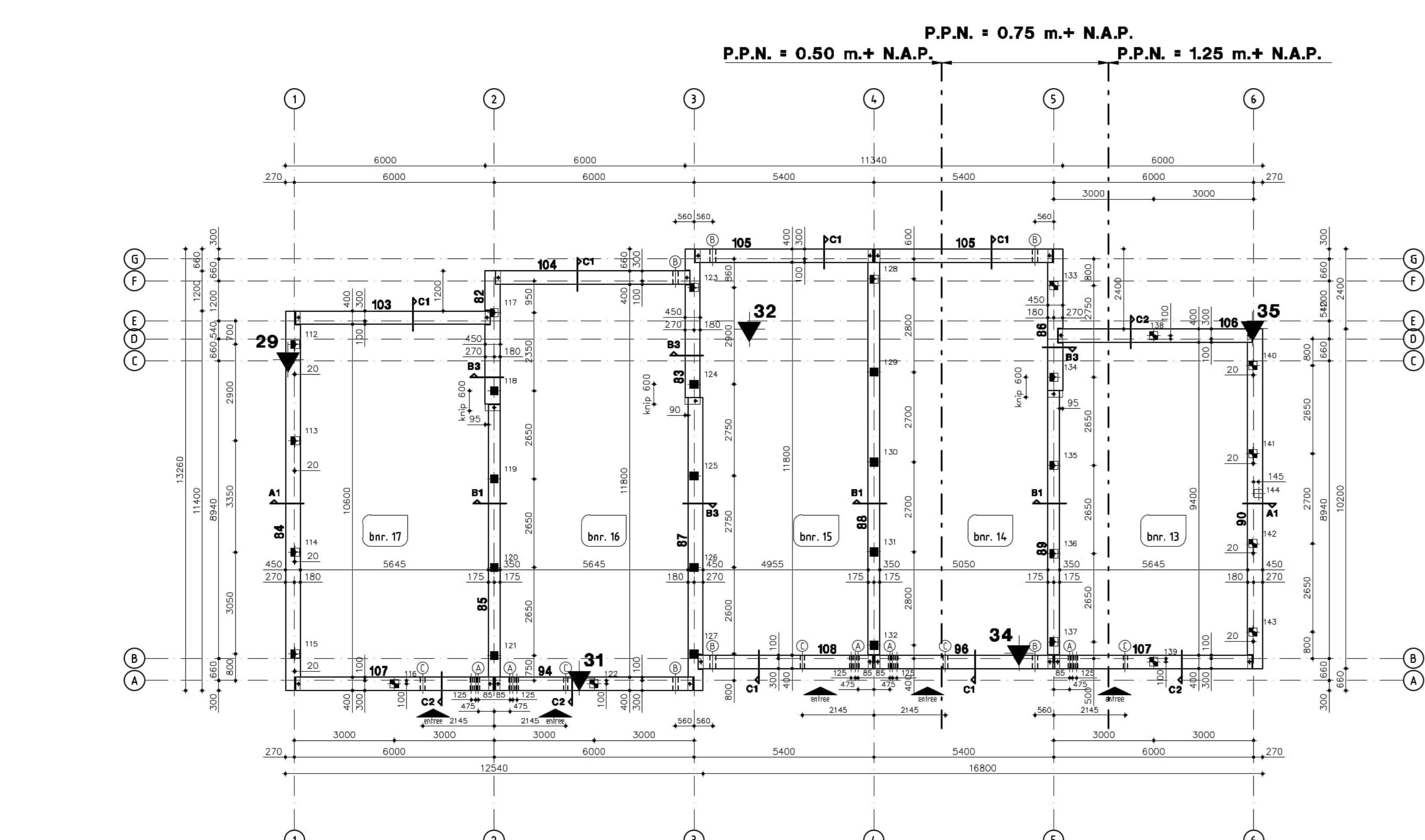

Blok 4 (F), bnr. 13-17
Peil = 9.65 m.+ N.A.P.
P.P.N. = zie overzicht.

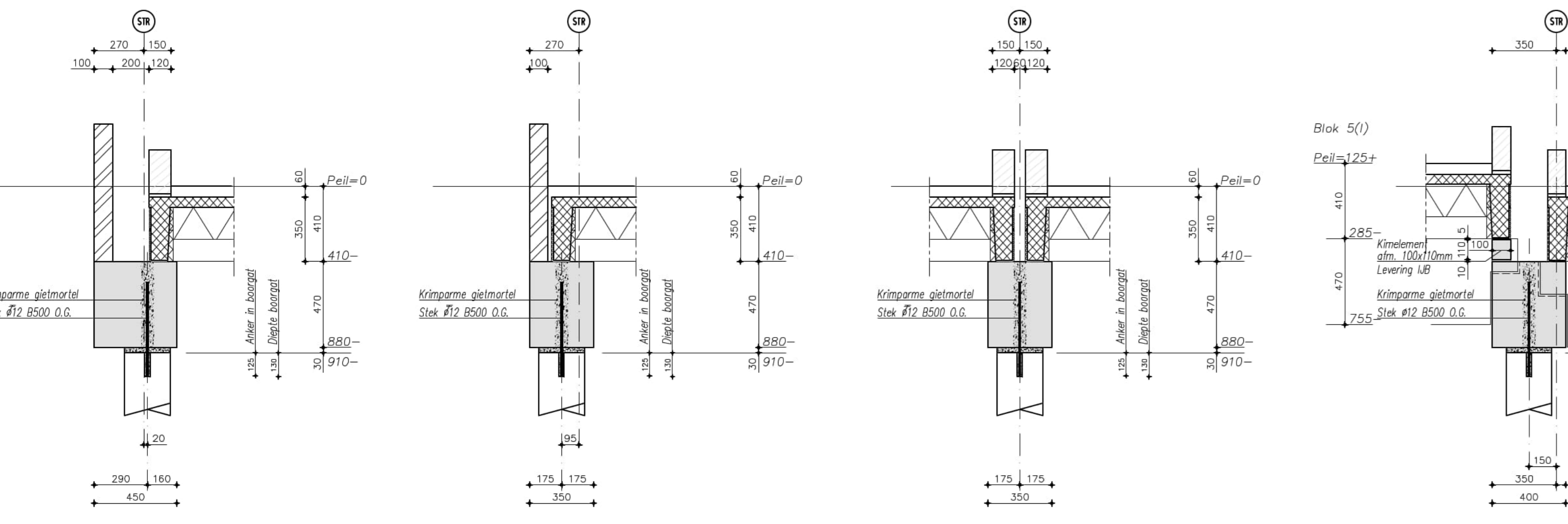

DRSN A1 **DRSN A2** **DRSN B1** **DRSN B2**
Harf paal t.o.v. STR: 20 mm.

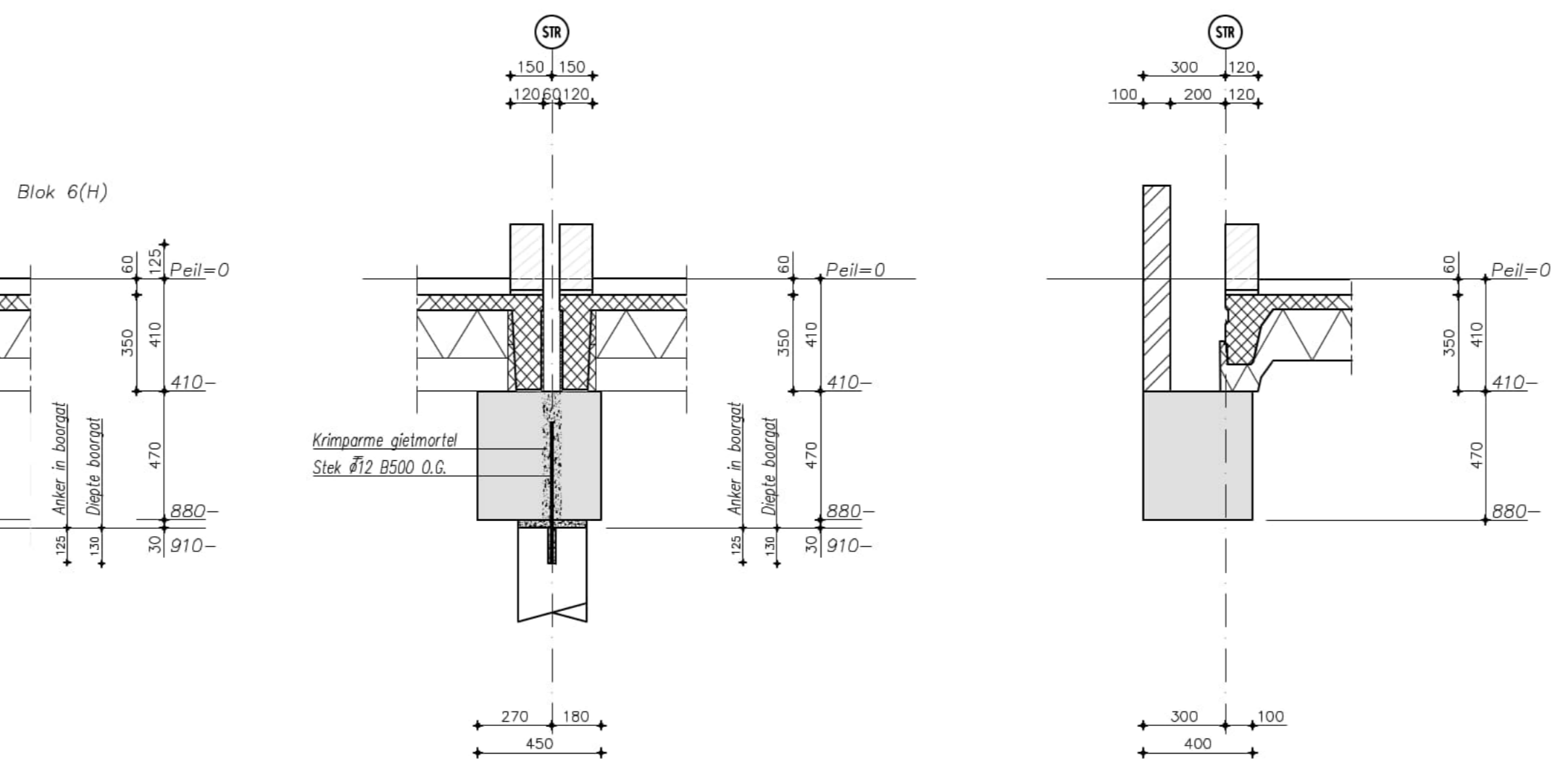

DRSN B3 **DRSN C1** **DRSN C2** **DRSN C5**
Harf paal t.o.v. STR: 150 mm.

Voor sonderingen en funderingsadvies, zie rapport IJB Geotechniek, onder werknummer 61202809-FA-1, dd 19-01-2021.

BEVINDT:
 PREFAB FUNDERING: miniklasse XC2/XC1/XF1
 betonsterkteklasse C45/55
 staalkwaliteit B 500
 dakking 35mm.
 alle maten in mm.

PAALSYSTEEM: Prefab betonnen heipaal
 miniklasse XC2/XC1

VERBODEN:
 Levering conform Categorie 3
 Criteria 73/74/75/76/77/78/79/80/81/82/83/84/85/86/87/88/89/90/91/92/93/94/95/96/97/98/99/100
 (Fragen en verantwoordelijkheid).

PE = Productie Eenheid IJB Funderingen

WERKWIJZE PREFAB FUNDERINGSBALKEN

Bevatende	100-110	100-110	100-110	100-110	100-110	Totaal
lengte	6,21m	4,64-4,76	3,50-3,70	1,50-1,70	3,50-3,70	34,91m
breedte	1,80	1,25	1,25	1,25	1,25	5,80m

42 woningen Bloemendaal te Barneveld

Prefab Fundering, blok 4 (F), 5(I), 6(H), bnr.13-17, 01-06 PE 002

opdrachtgever: Heijgers Bouw
 schaal: 1:100
 formaat: A0
 getekend: [Signature]
 datum: 06-12-2021
 constructeur: [Signature]

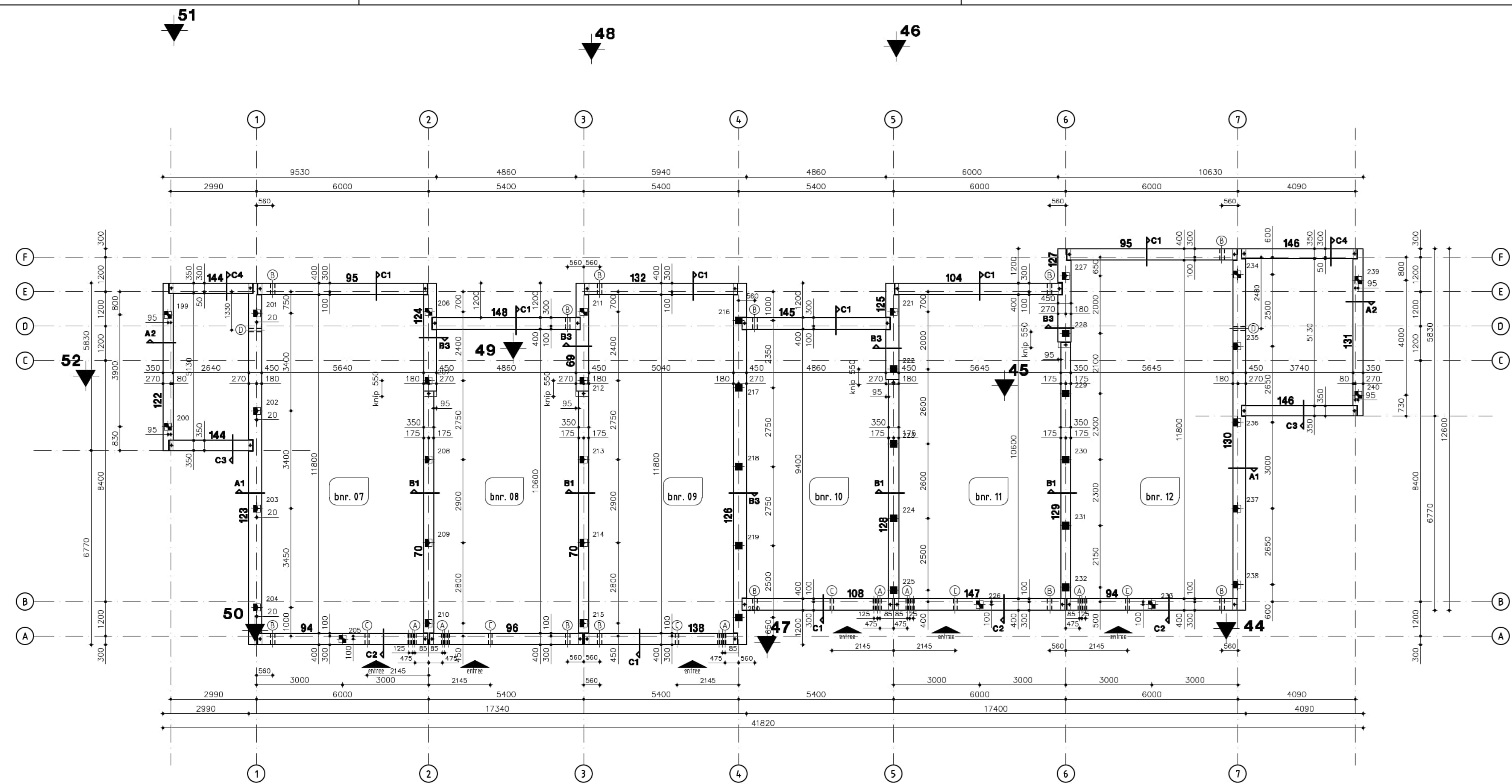

Blok 7(G), bnr. 07-12
 Peil = 9.576 m.+ N.A.P.
 P.P.N. = 2.00 m.+ N.A.P.

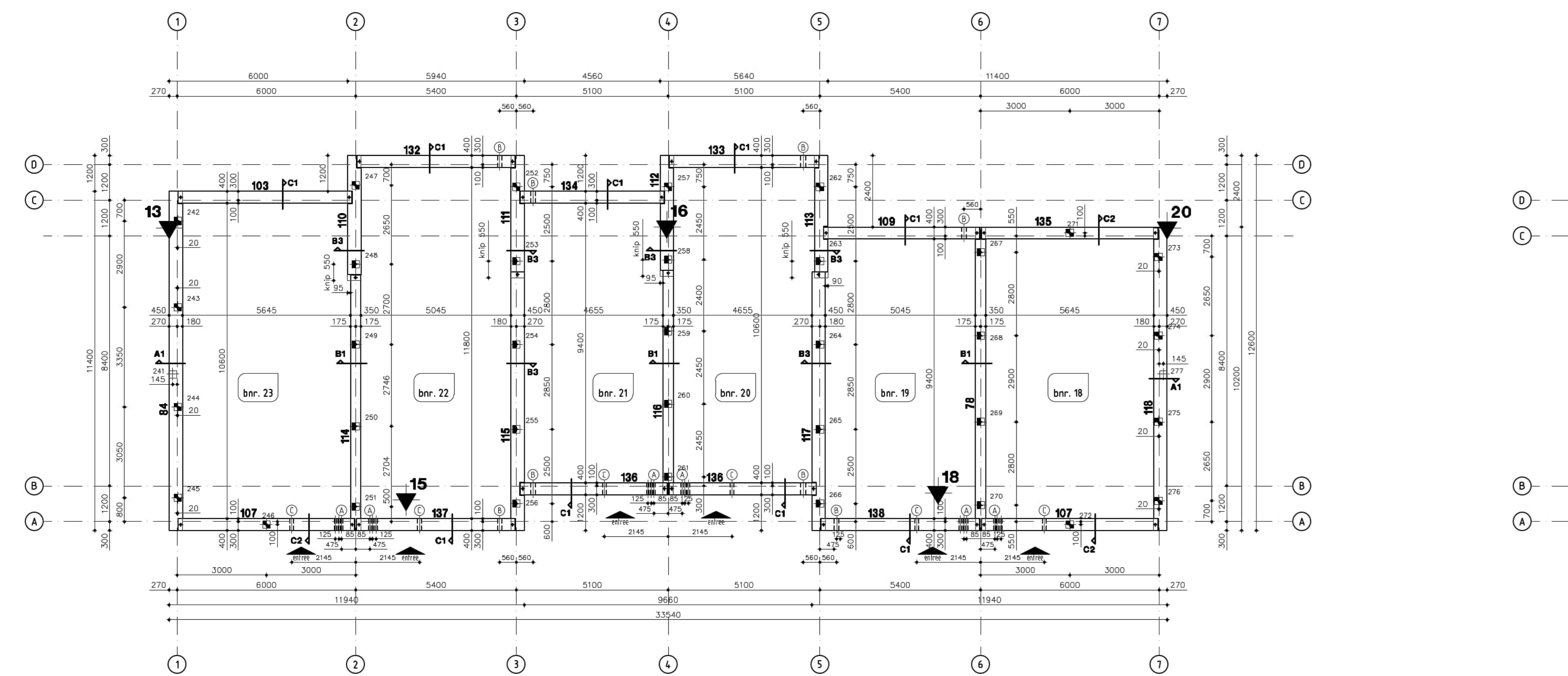

Blok 8 (E), bnr. 18-23
 Peil = 9.70 m.+ N.A.P.
 P.P.N. = 3.00 m.+ N.A.P.

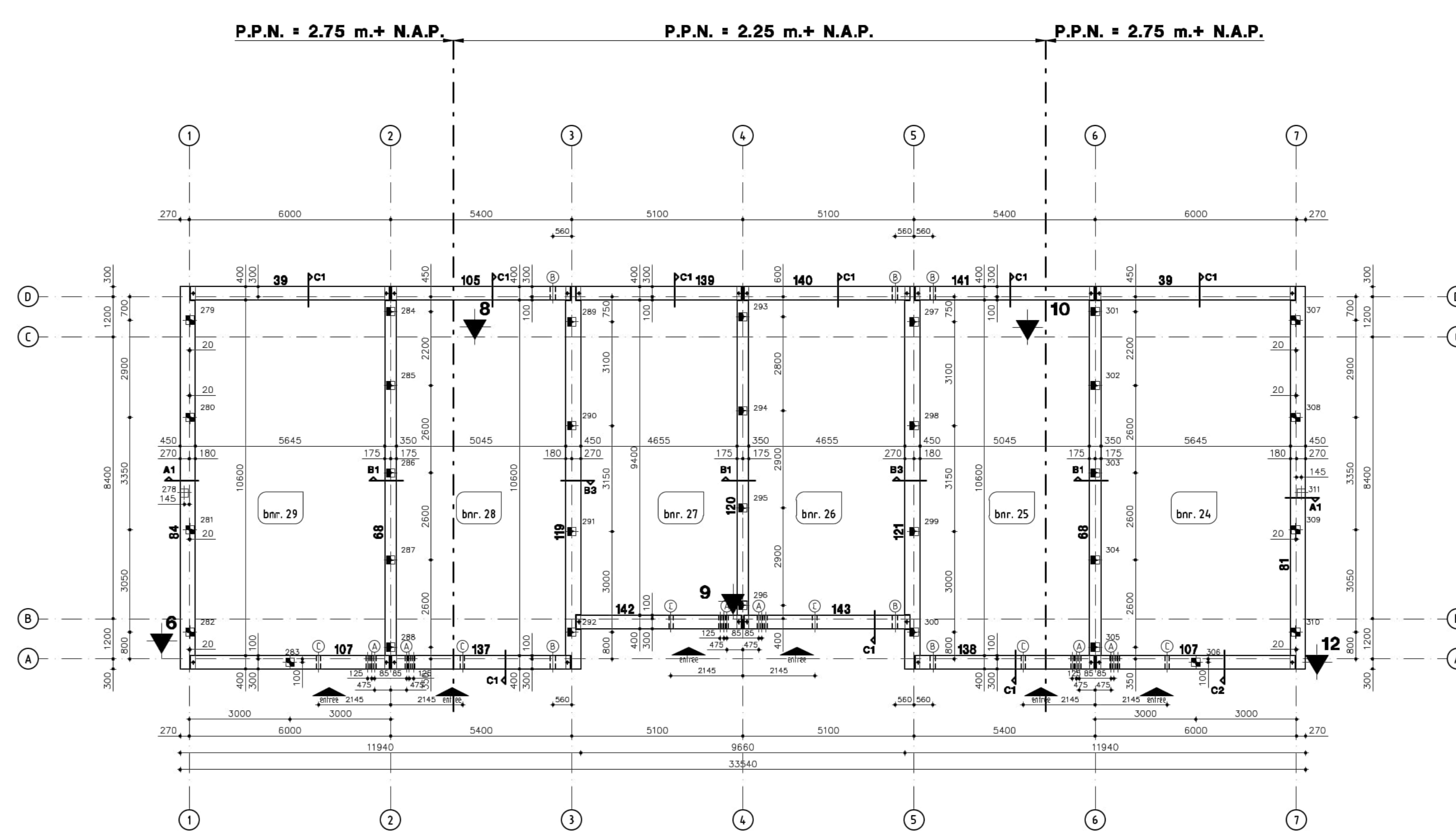

Blok 9 (D), bnr. 24-29
 Peil = 9.70 m.+ N.A.P.
 P.P.N. = zie overzicht.

Doorvoer legenda

Lode	Formaat	Positie
A	3xSparing Ø75	345- b.k. balk
B	Sparing Ø160	260- b.k. balk
C	Sparing Ø110 (dubbel met)	260- b.k. balk
D	Sparing Ø125	150- b.k. balk

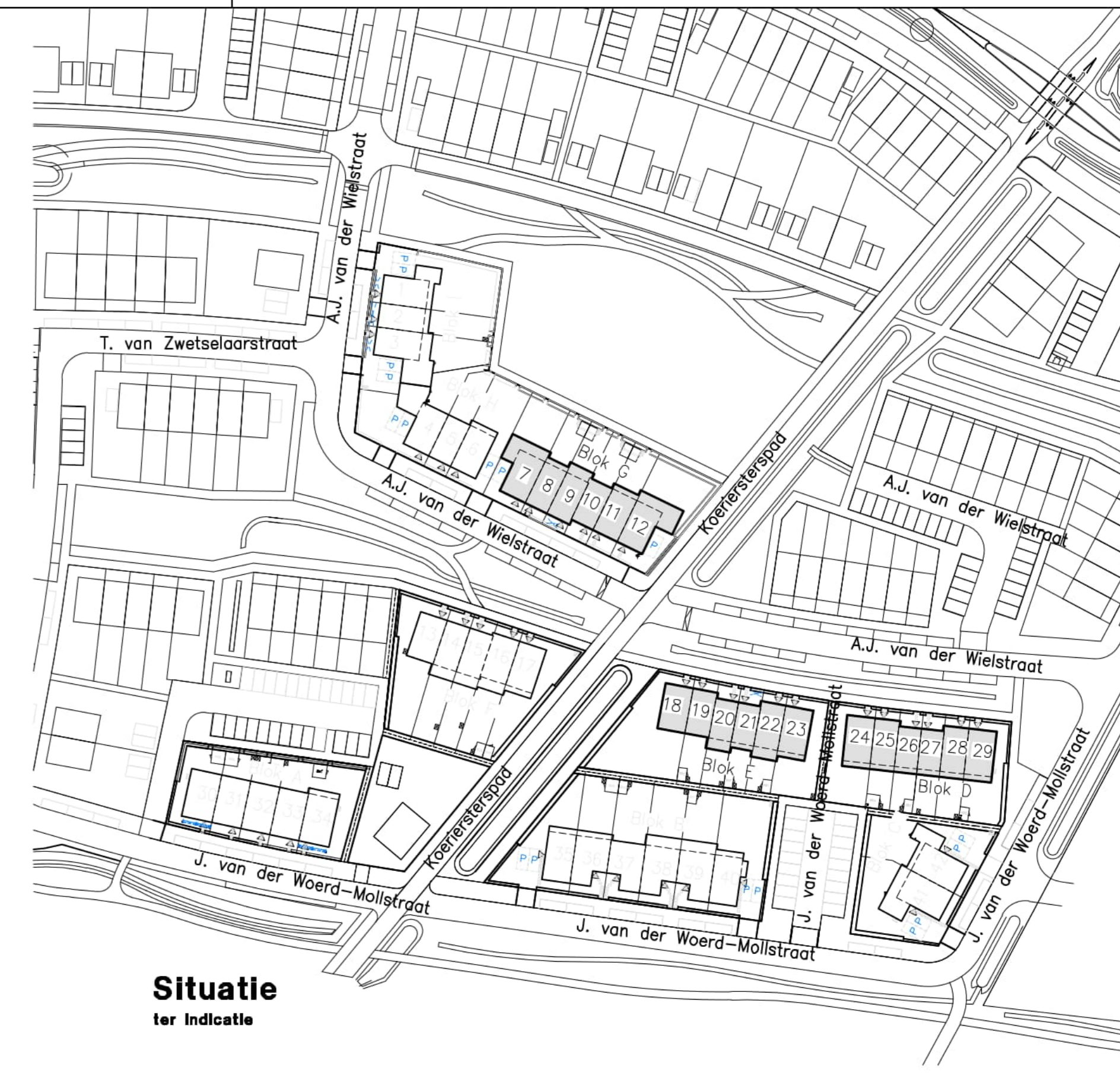

Situatie ter indicatie

Genoemde palen hebben mogelijk overlengte. Deze overlengte mag worden weggeheid.

Palenspecificatie - Blok 7(G), bnr. 07-12 PE 003 Peil = 9.575 m.+ N.A.P.

symb.	Aantal	Afmeting (m)	Lengte (m)	Paalpuntniveau t.a.v. N.A.P.	b.k. paal (m) t.a.v. N.A.P.	Bijzonderheden
⊕	10	220x220	7.000	2.000+	8.665-	
⊕	18	250x250	7.000	2.000+	8.665-	
⊕	14	290x290	7.000	2.000+	8.665+	
Totaal	42					

Palenspecificatie - Blok 8 (E), bnr. 18-23 PE 003 Peil = 9.70 m.+ N.A.P.

symb.	Aantal	Afmeting (m)	Lengte (m)	Paalpuntniveau t.a.v. N.A.P.	b.k. paal (m) t.a.v. N.A.P.	Bijzonderheden
⊕	2	180x180	3.000	5.790+	8.790+	hulppaal
⊕	15	220x220	6.000	3.000+	8.790+	
⊕	20	250x250	6.000	3.000+	8.790+	
Totaal	37					

Palenspecificatie - Blok 9 (D), bnr. 24-29 PE 003 Peil = 9.70 m.+ N.A.P.

symb.	Aantal	Afmeting (m)	Lengte (m)	Paalpuntniveau t.a.v. N.A.P.	b.k. paal (m) t.a.v. N.A.P.	Bijzonderheden
⊕	2	180x180	3.000	5.790+	8.790+	hulppaal
⊕	18	220x220	6.000	2.750+	8.790+	
⊕	12	250x250	6.500	2.250+	8.790+	
⊕	10	250x250	6.000	2.750+	8.790+	
Totaal	34					

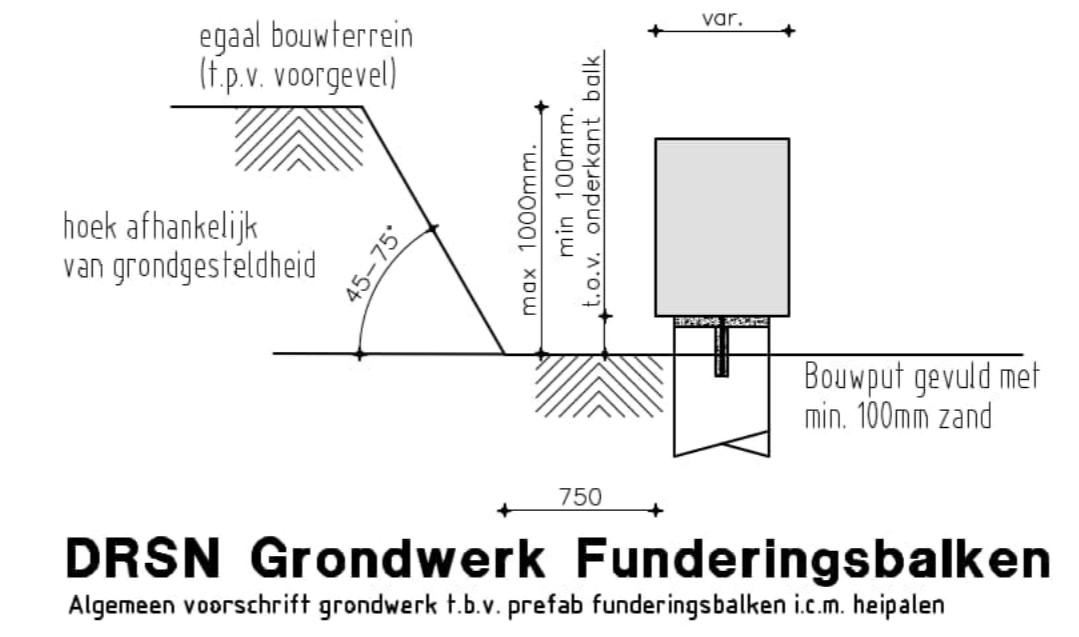

DRSN Grondwerk Funderingsbalken
 Algemeen voorschrift grondwerk 1 b.v. prefab funderingsbalken i.c.m. heipalen

Voor sonderingen en funderingsadvies, zie rapport UB Geotechniek, onder werknummer 61202809-FA-1, dd 19-01-2021.

BEVINDT
 PREFAB FUNDERING: miniklasse XC2/PC4/RF1 betonsterkteklasse C45/55 staalkwaliteit B 500 dakdikte 35mm. alle maten in mm.

PAALSYSTEEM: Prefab betonnen heipaal miniklasse XC2/XC4

DEFINITIEF
 28-01-2022

K23322 Levering conform Categorie 3 Criteria T3/T6 jage 8 (Fragen en verantwoordeligheden). PE = Productie Eenheid IJBF Funderingen

WERKWIJZE PREFAB FUNDERINGSBALKEN

Bevinding	omschrijving	maat	datum
1	Sparing blok G toegevoegd		19-01-2022
2	Blok G bnr. 7, 12 Sparing D toegevoegd, B verwijderd in balk nr. 123 en an 130. Status definitief		19-01-2022
3	Palenstaal blok 9 aangepast: PPN naar 2.75 m.+ N.A.P., paallengte gewijzigd		13-02-2022

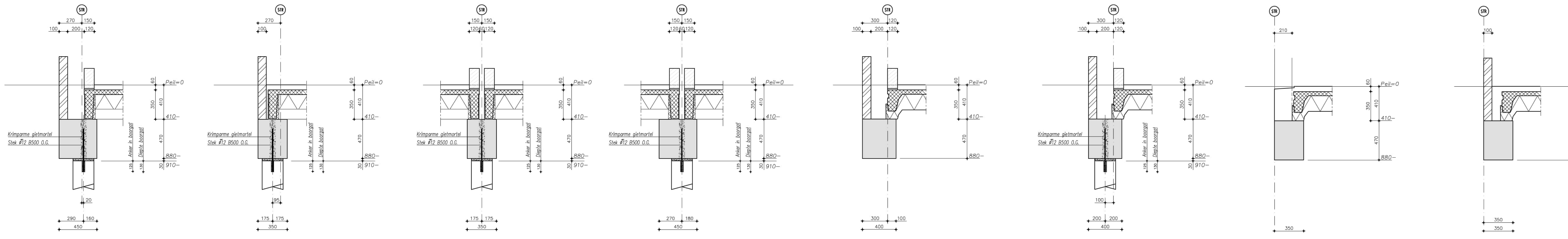

DRSN A1 Hart paal f.o.v. STR: 20 mm.
DRSN A2 Hart paal f.o.v. STR: 95 mm.
DRSN B1
DRSN B3
DRSN C1
DRSN C2 Hart paal f.o.v. STR: 100 mm.
DRSN C3
DRSN C4

42 woningen Bloemendaal te Barneveld

opdrachtgever: **Heijligers Bouw**

schaal: 1:100 formaat: A0 getekend: [redacted]
 schaal detail: 1:20 datum: 09-12-2021 constructeur: [redacted]

Productie Eenheid: **PE 003**

werknummer: **33014** blad: **3.0**



Legenda	
	Huisaansluiting VWA
	Huisaansluiting HWA PVC Ø125 mm
	Infiltratiekist
	Zandvangput
	Leidingwerk fbr warmtepomp
	Locatie warmtepomp
	Transportleiding VWA
	Uitlegger VWA
	Onstoppingsstuk VWA

0 2m 4m 6m 8m 10m		Maten in meters tenzij anders aangegeven. Hoogtematen in meters t.o.v. N.A.M. tenzij anders aangegeven.
V2.0	08-02-2023	Infiltratiekistten Blok D nr 27 toegevoegd
V1.0	22-11-2022	Eerste uitgave
Versie	Datum	Opmerking
		Detailrend Gecont. Accoord

Onderwerp: Revisietekening huisaansluitingen			
Project: 42 woningen Bloemendaal Fase 1 te Barneveld		Opdrachtgever: Heiligers Projectontwikkeling bv Postbus 340 3800 AH Amersfoort	
Gepland:	Datum:	Status:	Definitief
Gecont.:	Werknr.:	Document:	Tekening
Alkoord.:	Formaat:	Schaal:	1:200
Tekeningnummer:	Bladnr.:	Versie:	
P21A0359_290	00	V2.0	

DEZE TEKENING MAG ZONDER DE UITDRAKKELIJKE TOESTEMMING VAN UNIK BEEK BEROEPSNIJVERHOEDER NIET ANDERZINS TOEGEWEN WORDEN. Tekening 3-3-2023

Van: [redacted]@heilijgers.nl>
Verzonden: woensdag 29 november 2023 14:39
Aan: [redacted]
Onderwerp: Waterhuishouding Bloemendal Barneveld
Bijlagen: WhatsApp Image 2023-11-28 at 16.56.48.jpeg; WhatsApp Image 2023-11-28 at 16.56.47.jpeg

Goedemiddag [redacted]

Ons overleg van gistermiddag is helaas niet doorgedaan maar ik ben met mijn collega's van Heilijgers alsnog even op locatie gaan kijken.

De klachten die bij Heilijgers binnenkomen gaan veelal over de achtertuinen van de kopers, maar Heilijgers heeft geen tuinen aangelegd. Op locatie zien wij bij heel veel tuinen dat de kopers de tuinen ter hoogte van het achterpad volledig dicht hebben gezet met schuttingen op betonbanden en grote schuren waardoor water de tuin niet uit kan richting het achterpad/wadi's. Hierdoor werkt het afwateringsprincipe niet juist, maar daar kan Heilijgers niks aan doen. We hebben de achterpaden ter controle in laten meten en die liggen netjes op afschot richting het openbare gebied of de wadi's. Wel zien we ook schade aan achterpaden die waarschijnlijk is ontstaan door de werkzaamheden van de kopers in de tuinen, ook daar kan Heilijgers niets aan doen.

Heilijgers heeft m.i. netjes aan de contractuele voorwaarden voldaan t.a.v. plaatsing van infiltratiekragen, HWA's met bladvangsers en daaronder grindkoffers, regentonnen en infiltratiekolken in de achterpaden. Daarbij is de onderhouds- en instandhoudingsverplichting doorgelegd naar de kopers.

Wij kunnen dan ook niet anders dan de klachten van de kopers afwijzen.

Met vriendelijke groet,

 **Heilijgers**

Verrassende huisvesting

Displayweg 2, 3821 BT Amersfoort

Tel: +31 33 [redacted] Mob.: +31 [redacted]

Onderdeel van KlokGroep

Onze **klanten** beoordelen ons met een  op [bouwnu.nl](https://www.bouwnu.nl)

Van: [REDACTED] <[REDACTED]@heilijgers.nl>
Verzonden: woensdag 29 november 2023 14:39
Aan: [REDACTED]
Onderwerp: Waterhuishouding Bloemendal Barneveld
Bijlagen: WhatsApp Image 2023-11-28 at 16.56.48.jpeg; WhatsApp Image 2023-11-28 at 16.56.47.jpeg

Goedemiddag [REDACTED], [REDACTED] en [REDACTED],

Ons overleg van gistermiddag is helaas niet doorgedaan maar ik ben met mijn collega's van Heilijgers alsnog even op locatie gaan kijken.

De klachten die bij Heilijgers binnenkomen gaan veelal over de achtertuinten van de kopers, maar Heilijgers heeft geen tuinen aangelegd. Op locatie zien wij bij heel veel tuinen dat de kopers de tuinen ter hoogte van het achterpad volledig dicht hebben gezet met schuttingen op betonbanden en grote schuren waardoor water de tuin niet uit kan richting het achterpad/wadi's. Hierdoor werkt het afwateringsprincipe niet juist, maar daar kan Heilijgers niks aan doen. We hebben de achterpaden ter controle in laten meten en die liggen netjes op afschot richting het openbare gebied of de wadi's. Wel zien we ook schade aan achterpaden die waarschijnlijk is ontstaan door de werkzaamheden van de kopers in de tuinen, ook daar kan Heilijgers niets aan doen.

Heilijgers heeft m.i. netjes aan de contractuele voorwaarden voldaan t.a.v. plaatsing van infiltratiekratten, HWA's met bladvangsers en daaronder grindkoffers, regentonnen en infiltratiekolken in de achterpaden. Daarbij is de onderhouds- en instandhoudingsverplichting doorgelegd naar de kopers.

Wij kunnen dan ook niet anders dan de klachten van de kopers afwijzen.

Met vriendelijke groet,

[REDACTED]

 **Heilijgers**
Verrassende huisvesting

Displayweg 2, 3821 BT Amersfoort
Tel: +31 33 [REDACTED] Mob.: +31 6 [REDACTED]
Onderdeel van KlokGroep

Onze **klanten** beoordelen ons met een  op bouwnu.nl

[REDACTED]

Van:

Verzonden:

vrijdag 28 juni 2024 14:03

Aan:

CC:

Onderwerp:

Bloemendal wateroverlast oplossing kruipruimte

Dag allen,

In ons overleg over de wateroverlast in Bloemendal afgelopen dinsdag werd door Heilijgers de oplossing voorgesteld om in de kruipruimtes op de dwa een overloop te maken zodat het water, zodra dat neigt tegen onderzijde vloer/isolatie te komen, via het dwa weg kan (met sifon voor de stank).

Ik heb contact gehad met het waterschap en deze oplossing voorgelegd. Ook intern hebben we nog wat aspecten uitgezocht.

Er zijn diverse argumenten van beleidsmatige, regelgevende en praktische aard om de oplossing niet toe te passen:

- Beleid van Waterschap en gemeente is om schoon water (grondwater en regenwater) niet naar de zuivering af te voeren. Dit om redenen van o.a. zuiveringsrendement, energieverbruik, lokaal aanvullen grondwater of oppervlaktewater, duurzame omgang grondwater.
- Het Barnevelds beleid aansluitingen stelt: dwa en hwa gescheiden aan de perceelsgrens aanbieden. Foutieve aansluitingen worden juist opgespoord, waarna handhaving plaatsvindt.
- Het Bouwbesluit NEN 3215 stelt: "het leidingsysteem voor dwa en hwa moet binnen het gebouw gescheiden zijn uitgevoerd. Beide leidingsystemen mogen slechts buiten het gebouw onder het maaiveld in de buitenriolering worden samengevoegd".
- Het aangelegde dwa heeft een diameter van 250 -315 mm. Het is niet ontworpen op extra water vanuit de kruipruimte. Het dwa systeem in Bloemendal heeft een terugslagklep op de grote transportleiding langs de Nijkerkerweg. Bij volle leidingen in Bloemendal (dwa en regenwater) met drukopbouw zal het (vieze) water via de voorgestelde overlopen op de dwa overlopen. Dit water komt dan in de kruipruimten terecht!

Kortom, het voorstel is op het eerste oog praktisch, maar kan om bovengenoemde redenen niet worden overgenomen.

Groeten,

[REDACTED]

T: +31(0) [REDACTED]

E: [REDACTED]@barneveld.nl

Gemeente Barneveld

Raadhuisplein 2, 3771 ER Barneveld

Postbus 63, 3770 AB Barneveld

www.barneveld.nl

[REDACTED]

Van: [REDACTED]
Verzonden: woensdag 3 juli 2024 13:15
Aan: [REDACTED]
CC: [REDACTED]
Onderwerp: wateroverlast Bloemendal

Hoi [REDACTED] en [REDACTED],

Vorige week hebben we elkaar gesproken over wateroverlast in Bloemendal. We hebben jullie een voorstel gedaan en jullie zouden dit nog terugkoppelen met jullie directie. Inmiddels kunnen we meedelen dat we met alle bouwers/ontwikkelaars een akkoord hebben. Graag zou ik van jullie ook horen of jullie akkoord zijn. Dan kan ik dit nl. morgen terugkoppelen in de stuurgroep Bloemendal. Kunnen jullie mij z.s.m informeren?

Met vriendelijke groet,

[REDACTED]



Postbus 63, 3770 AB Barneveld | Raadhuisplein 2, 3771 ER Barneveld |
☎ (0342) [REDACTED] | 06- [REDACTED] ✉ [REDACTED]@barneveld.nl | www.barneveld.nl

[REDACTED]

Van: [REDACTED]
Verzonden: maandag 2 september 2024 09:13
Aan: [REDACTED]
Onderwerp: FW: wateroverlast Bloemendal
Bijlagen: Voorstel aanpassing waterhuishouding Bloemendal Barneveld 30-08-2024.pdf

Hoi [REDACTED],

Kun je bijgaande vragen z.s.m. [REDACTED] beantwoorden?

Met vriendelijke groet,

[REDACTED]
[REDACTED]
[REDACTED]



Postbus 63, 3770 AB Barneveld | Raadhuisplein 2, 3771 ER Barneveld |
☎ (0342) [REDACTED] | 06- [REDACTED] ✉ [REDACTED]@barneveld.nl | www.barneveld.nl

Van: [REDACTED] <[REDACTED]@heiligers.nl>
Verzonden: vrijdag 30 augustus 2024 16:49
Aan: [REDACTED] <[REDACTED]@barneveld.nl>
Onderwerp: RE: wateroverlast Bloemendal

Hoi [REDACTED],

Ik heb van de week aangegeven dat de inschatting van de kosten voor deze aanpassingen op ca. € [REDACTED] liggen, waarbij dit bedrag dan 50/50 verdeeld zou worden cf. voorstel van de gemeente Barneveld. Dit is echter een grove inschatting en zonder offerte kan ik hier nog geen definitief uitsluitsel over geven. Mochten de bedragen aanzienlijk hoger liggen zullen moeten kijken hoe we daarmee om gaan. Mijn bericht van deze week was om jou alvast op de hoogte te stellen dat wij onder voorwaarde mee kunnen in het voorstel voor een 50/50 kostenverdeling. Formele reactie volgt zodra wij de kosten inzichtelijk hebben.

Deze week hebben wij met [REDACTED] gesproken over de oplossingsrichting en daar komen diverse aandachtspunten uit die ik nog aan de gemeente en [REDACTED] wil voorleggen voor zij een goede offerte kunnen maken. De aandachtspunten zijn:

- Heiligers heeft 21 woningen met infiltratiekratten op meer dan 3,0 meter uit de achtergevel en 21 woningen met infiltratiekratten op minder dan 3,0 meter uit de gevel. Deze woningen liggen op diverse plekken naast elkaar, geeft dit aanleiding om meer kratten af te koppelen of is [REDACTED] dan nog steeds van mening dat alleen de infiltratiekratten binnen 3,0 meter uit de gevel afgekoppeld dienen te worden?
- Dienen bladvangsers in de HWA's die lager liggen dan de uitloop van de brievenbuskolk in de HWA verhoogd te worden?

- 14 van de 21 woningen waarvan de infiltratiekrat binnen 3,0 meter uit de gevel ligt en afgekoppeld zou moeten worden zit ook de berging aangesloten op de infiltratiekrat, kan deze verbinding intact blijven?
- Functioneert dit principe wel bij woningen waarbij de infiltratiekrat intact blijft omdat deze op meer dan 3,0 meter uit de gevel ligt en mogelijk lager ligt dan de uitloop van de brievenbuskolk?
- Omdat bij onze woningen de infiltratiekratten in de achtertuinen liggen, komt de HWA-leiding onder het huis op tegenschot te liggen richting de brievenbuskolk in de voortuin, dit kan betekenen dat daar water in blijft staan. Heeft [REDACTED] hier rekening mee gehouden en ontstaat hierdoor geen bevroeringsgevaar in strenge winters waardoor de afvoeren barsten?
- De hoogte van de riolering van de woning bepaalt de hoogte van de brievenbuskolk, dit kan betekenen dat de kolken hoger komen te liggen.
- Wij gaan er verder vanuit dat de gemeente de goedkeuringen ophaalt bij de bewoners. De aanpassing afstemmen met bewoners na akkoord gebeurt wel door [REDACTED]

Wij ontvangen graag uitsluitsel op bovenstaande vragen alvorens wij een gerichte offerte uit kunnen vragen.

Zie ook het bijgaande document.

Met vriendelijke groet,

[REDACTED]

Tel: +31 33 [REDACTED] Mob.: +31 6 [REDACTED]



[Volg ons via het e-zine 'De wereld van Heilijgers' >](#)

[Trots onderdeel van KlokGroep](#)

[Bedrijfsgegevens Heilijgers BV >](#)

[Disclaimer >](#)

Van: [REDACTED] <[REDACTED]@barneveld.nl>

Verzonden: donderdag 29 augustus 2024 14:38

Aan: [REDACTED] <[REDACTED]@heilijgers.nl>

Onderwerp: RE: wateroverlast Bloemendal

Hoi [REDACTED],

Afgelopen dinsdag hebben wij elkaar telefonisch gesproken. Je gaf indicatief aan dat de kosten ca. € [REDACTED] bedragen. De helft zou dan voor ons zijn. Als jij akkoord bent dan neem ik dit mee in het voorstel naar het college. Akkoord?

Met vriendelijke groet,

[REDACTED]



Postbus 63, 3770 AB Barneveld | Raadhuisplein 2, 3771 ER Barneveld |

☎ (0342) [REDACTED] | 06- [REDACTED] ✉ [REDACTED]@barneveld.nl | www.barneveld.nl

Van: [redacted] <[redacted]@heiligers.nl>

Verzonden: donderdag 22 augustus 2024 10:16

Aan: [redacted] <[redacted]@barneveld.nl>

Onderwerp: RE: wateroverlast Bloemendal

Goedemorgen [redacted],

Wij hebben het voorstel besproken met onze directie.

Voor [redacted] en in de afgelopen dagen heb ik diverse malen geprobeerd te bellen maar ik krijg jou helaas niet te pakken op de nummers uit jouw emailhandtekening.

Zie je wellicht kans om mij terug te bellen?

Met vriendelijke groet,

[redacted]

Tel: +31 33 [redacted] Mob.: +31 6 [redacted]

 **HEILIGERS**

Volg ons via het e-zine 'De wereld van Heiligers' >

Trots onderdeel van KlokGroep

Bedrijfsgegevens Heiligers BV >

Disclaimer >

Van: [redacted] <[redacted]@barneveld.nl>

Verzonden: woensdag 7 augustus 2024 10:24

Aan: [redacted] <[redacted]@heiligers.nl>

CC: [redacted] <[redacted]@barneveld.nl>; [redacted] <[redacted]@barneveld.nl> [redacted]

<[redacted]@heiligers.nl>

Onderwerp: RE: wateroverlast Bloemendal

Hi [redacted],

Hebben jullie dit al besproken in de directie en kunnen jullie ons laten weten of jullie akkoord zijn?

Met vriendelijke groet,

[redacted]



gemeente
Barneveld

Postbus 63, 3770 AB Barneveld | Raadhuisplein 2, 3771 ER Barneveld |

☎ (0342) [redacted] | 06- [redacted] ✉ [redacted]@barneveld.nl | www.barneveld.nl

Van: [redacted] <[redacted]@heiligers.nl>

Verzonden: woensdag 3 juli 2024 13:48

Aan: [redacted] <[redacted]@barneveld.nl>

CC: [redacted] <[redacted]@barneveld.nl>; [redacted] <[redacted]@barneveld.nl>; [redacted] <[redacted]@heiligers.nl>

Onderwerp: RE: wateroverlast Bloemendal

Beste [redacted],

Wij hebben het voorstel gister ingebracht bij onze directie en die is momenteel nog in beraad. Onze directie wil graag weten hoeveel kosten hiermee gemoeid gaan, daarop hebben wij offertes opgevraagd en daar gaat wat tijd overheen. We komen uiteraard zo spoedig mogelijk op het voorstel terug, maar dat gaat naar verwachting niet lukken voor het stuurgroep overleg van morgen.

Met vriendelijke groet,

[redacted]

Tel: +31 33 [redacted] Mob.: +31 6 [redacted]



[Volg ons via het e-zine 'De wereld van Heiligers' >](#)

[Trots onderdeel van KlokGroep](#)

[Bedrijfsgegevens Heiligers BV >](#)

[Disclaimer >](#)

Van: [redacted] <[redacted]@barneveld.nl>

Verzonden: woensdag 3 juli 2024 13:15

Aan: [redacted] <[redacted]@heiligers.nl>; [redacted] <[redacted]@heiligers.nl>

CC: [redacted] <[redacted]@barneveld.nl>; [redacted] <[redacted]@barneveld.nl>

Onderwerp: wateroverlast Bloemendal

Hoi [redacted] en [redacted],

Vorige week hebben we elkaar gesproken over wateroverlast in Bloemendal. We hebben jullie een voorstel gedaan en jullie zouden dit nog terugkoppelen met jullie directie. Inmiddels kunnen we meedelen dat we met alle bouwers/ontwikkelaars een akkoord hebben. Graag zou ik van jullie ook horen of jullie akkoord zijn. Dan kan ik dit nl. morgen terugkoppelen in de stuurgroep Bloemendal. Kunnen jullie mij z.s.m informeren?

Met vriendelijke groet,

[redacted]



Postbus 63, 3770 AB Barneveld | Raadhuisplein 2, 3771 ER Barneveld |

☎ (0342) [redacted] | 06- [redacted] ✉ [redacted]@barneveld.nl | www.barneveld.nl

Deze e-mail en eventuele bijlage(n) zijn alleen bestemd voor de geadresseerde. Als u dit bericht onbedoeld heeft ontvangen verzoeken wij u het te vernietigen en de afzender hierover te informeren. Het is niet toegestaan om een bericht of bijlage die niet voor u bestemd is te vermenigvuldigen, openbaar te maken dan wel te verspreiden.

Deze e-mail en eventuele bijlage(n) zijn alleen bestemd voor de geadresseerde. Als u dit bericht onbedoeld heeft ontvangen verzoeken wij u het te vernietigen en de afzender hierover te informeren. Het is niet toegestaan om een bericht of bijlage die niet voor u bestemd is te vermenigvuldigen, openbaar te maken dan wel te verspreiden.

Deze e-mail en eventuele bijlage(n) zijn alleen bestemd voor de geadresseerde. Als u dit bericht onbedoeld heeft ontvangen verzoeken wij u het te vernietigen en de afzender hierover te informeren. Het is niet toegestaan om een bericht of bijlage die niet voor u bestemd is te vermenigvuldigen, openbaar te maken dan wel te verspreiden.

[REDACTED]

Van: [REDACTED]
Verzonden: dinsdag 17 september 2024 08:13
Aan: [REDACTED]
CC: [REDACTED]
Onderwerp: RE: wateroverlast Bloemendal

Urgentie: Hoog

Hoi [REDACTED],

Naar aanleiding van onze gesprekken met de ontwikkelaars/bouwers en ook ons telefonisch onderhoud heeft het college vorige week een besluit genomen. Dit is ook vorige week gecommuniceerd met de raadscommissie. De Barneveldse Krant heeft hier ook al over geschreven. De bewoners vragen hier ook al naar. We kunnen dus niet langer wachten met het versturen van de brieven. Ik heb de vragen uit de mail van 2 september die jullie nog hebben nog een keer naar mijn collega [REDACTED] gestuurd om deze te beantwoorden. Volgens mij is het allemaal oplosbaar en kunnen we door.

Met vriendelijke groet,

[REDACTED]



Postbus 63, 3770 AB Barneveld | Raadhuisplein 2, 3771 ER Barneveld |
☎ (0342) [REDACTED] | 06- [REDACTED] ✉ [REDACTED]@barneveld.nl | www.barneveld.nl

Van: [REDACTED] <[REDACTED]@heiligers.nl>
Verzonden: maandag 16 september 2024 16:44
Aan: [REDACTED] <[REDACTED]@barneveld.nl>
Onderwerp: RE: wateroverlast Bloemendal

Goedemiddag [REDACTED],

Bedankt voor de update en goed om te lezen dat met de andere partijen ook overeenstemming is bereikt. Kan ik er daarmee vanuit gaan dat alle partijen akkoord zijn met de 50/50 verdeling of blijft er een partij achter?

Uit jouw bericht maak ik op dat de gemeente tempo wil maken, dat is vanzelfsprekend goed en willen wij ook graag. Maar voordat er gecommuniceerd kan worden met de bewoners zal er zekerheid moeten zijn over de wijze van uitvoering en de bekostiging daarvan. Momenteel heeft Heiligers nog diverse vragen/aandachtspunten uitstaan bij de gemeente Barneveld en we hebben daar nog geen

reactie op gehad. Antwoord op deze vragen houdt ook direct verband met de offerteaanvraag en de hoogte van de kosten. Ik zou dus ook willen vragen om te wachten met communiceren tot er meer duidelijkheid is.

Met vriendelijke groet,

[Redacted]

Tel: +31 33 [Redacted] Mob.: +31 6 [Redacted]



Volg ons via het e-zine 'De wereld van Heilijgers' >

Trots onderdeel van KlokGroep

Bedrijfsgegevens Heilijgers BV >

Disclaimer >

Van: [Redacted] <[Redacted]@barneveld.nl>

Verzonden: dinsdag 10 september 2024 14:21

Aan: [Redacted]@vanwonen.com' <[Redacted]@vanwonen.com>; [Redacted] <[Redacted]@heilijgers.nl>; [Redacted] <[Redacted]@vandekolk.nl>; [Redacted] <[Redacted]@mheen-hoewelaken.nl>; [Redacted] <[Redacted]@bpd.nl>

CC: [Redacted] <[Redacted]@barneveld.nl>; [Redacted] <[Redacted]@barneveld.nl>; [Redacted] <[Redacted]@barneveld.nl>; [Redacted] <[Redacted]@barneveld.nl>; [Redacted] <[Redacted]@oddevallei.nl>; [Redacted] <[Redacted]@oddevallei.nl>; [Redacted] <[Redacted]@barneveld.nl>

Onderwerp: wateroverlast Bloemendal

Urgentie: Hoog

Hoi allen,

Hierbij wil ik jullie een update geven over de aanpak m.b.t wateroverlast in Bloemendal. Voor de zomervakantie hebben we met jullie allemaal gesproken. In deze gesprekken hebben we het rapport van [Redacted] toegelicht. Daarnaast hebben we het in het kader van de maatschappelijke verantwoordelijkheid specifiek over de kostenverdeling gehad.

De gemeente gaat de zgn. brievenbustegels leveren.

Daarnaast hebben wij met jullie over de kosten van het afkoppelen van de kratten op minder dan 3 meter van de gevel en het maken van een overstortvoorziening naar de openbare ruimte en bij kratten die verder liggen een overstortvoorziening naar de openbare ruimte gesproken. Een groot deel van jullie gaf aan deze kosten niet alleen te willen betalen. Wij hebben in een aantal gesprekken aangegeven de helft van deze kosten te willen bijdragen (dus 50/50). Hier is overeenstemming over bereikt. Inmiddels heeft het college van burgemeester en wethouders hier ook mee ingestemd.

De kosten voor het herstel van de tuin blijft bij de koper/bewoner.

Vervolgstappen:

- A,s donderdag komt het onderwerp nog een keer in de raadscommissie Grondgebied. Hier zal de wethouder ook diverse vragen beantwoorden en het bovenstaande ook meedelen.
- Intern wordt er een algemene brief opgesteld zodat ook de bewoner/koper op de hoogte is.
- Vervolgens zullen jullie je onderaannemer opdracht moeten geven om conform jullie offerte (bedragen bij ons bekend) hier mee aan de slag te gaan en contact op te nemen met de koper/bewoner van de door jullie verkochte woningen.
- Juridisch moeten we nog even kijken wat te doen als bewoner/koper niet mee wil doen. Of zij dan een document ondertekenen waarin zij meedelen niet mee te willen werken. Deze vraag leg ik even specifiek voor aan onze juridische afdeling.

Met vriendelijke groet,



Postbus 63, 3770 AB Barneveld | Raadhuisplein 2, 3771 ER Barneveld |
☎ (0342) [redacted] | 06- [redacted] ✉ [redacted] [@barneveld.nl](mailto:[redacted]@barneveld.nl) | www.barneveld.nl

Deze e-mail en eventuele bijlage(n) zijn alleen bestemd voor de geadresseerde. Als u dit bericht onbedoeld heeft ontvangen verzoeken wij u het te vernietigen en de afzender hierover te informeren. Het is niet toegestaan om een bericht of bijlage die niet voor u bestemd is te vermenigvuldigen, openbaar te maken dan wel te verspreiden.

[REDACTED]

Van: [REDACTED] <[REDACTED]@heiligers.nl>
Verzonden: woensdag 18 september 2024 16:29
Aan: [REDACTED]
CC: [REDACTED]
Onderwerp: RE: wateroverlast Bloemendal

Dag [REDACTED],

Laten we hopen dat het allemaal oplosbaar is, ik wacht verdere reactie even af.

Met vriendelijke groet,

[REDACTED]

Tel: +31 33 [REDACTED] Mob.: +31 6 [REDACTED]



[Volg ons via het e-zine 'De wereld van Heiligers' >](#)

[Trots onderdeel van KlokGroep](#)

[Bedrijfsgegevens Heiligers BV >](#)

[Disclaimer >](#)

Van: [REDACTED] <[REDACTED]@barneveld.nl>
Verzonden: dinsdag 17 september 2024 08:13
Aan: [REDACTED] <[REDACTED]@heiligers.nl>
CC: [REDACTED] <[REDACTED]@barneveld.nl>; [REDACTED] <[REDACTED]@barneveld.nl>
Onderwerp: RE: wateroverlast Bloemendal
Urgentie: Hoog

Hoi [REDACTED],

Naar aanleiding van onze gesprekken met de ontwikkelaars/bouwers en ook ons telefonisch onderhoud heeft het college vorige week een besluit genomen. Dit is ook vorige week gecommuniceerd met de raadscommissie. De Barneveldse Krant heeft hier ook al over geschreven. De bewoners vragen hier ook al naar. We kunnen dus niet langer wachten met het versturen van de brieven. Ik heb de vragen uit de mail van 2 september die jullie nog hebben nog een keer naar mijn collega [REDACTED] gestuurd om deze te beantwoorden. Volgens mij is het allemaal oplosbaar en kunnen we door.

Met vriendelijke groet,

[REDACTED]



Postbus 63, 3770 AB Barneveld | [Raadhuisplein 2, 3771 ER Barneveld](#) |

Van: [redacted] <[redacted]@heiligers.nl>
Verzonden: maandag 16 september 2024 16:44
Aan: [redacted] <[redacted]@barneveld.nl>
Onderwerp: RE: wateroverlast Bloemendal

Goedemiddag [redacted],

Bedankt voor de update en goed om te lezen dat met de andere partijen ook overeenstemming is bereikt. Kan ik er daarmee vanuit gaan dat alle partijen akkoord zijn met de 50/50 verdeling of blijft er een partij achter?

Uit jouw bericht maak ik op dat de gemeente tempo wil maken, dat is vanzelfsprekend goed en willen wij ook graag. Maar voordat er gecommuniceerd kan worden met de bewoners zal er zekerheid moeten zijn over de wijze van uitvoering en de bekostiging daarvan. Momenteel heeft Heiligers nog diverse vragen/aandachtspunten uitstaan bij de gemeente Barneveld en we hebben daar nog geen reactie op gehad. Antwoord op deze vragen houdt ook direct verband met de offerteaanvraag en de hoogte van de kosten. Ik zou dus ook willen vragen om te wachten met communiceren tot er meer duidelijkheid is.

Met vriendelijke groet,

[redacted]

Tel: +31 33 [redacted] Mob.: +31 6 [redacted]



[Volg ons via het e-zine 'De wereld van Heiligers' >](#)

[Trots onderdeel van KlokGroep](#)

[Bedrijfsgegevens Heiligers BV >](#)

[Disclaimer >](#)

Van: [redacted] <[redacted]@barneveld.nl>
Verzonden: dinsdag 10 september 2024 14:21
Aan: [redacted] <[redacted]@vanwonen.com>; [redacted] <[redacted]@vanwonen.com>; [redacted] <[redacted]@heiligers.nl>; [redacted] <[redacted]@vandekolk.nl>; [redacted] <[redacted]@mheen-hoewelaken.nl>; [redacted] <[redacted]@bpd.nl>
CC: [redacted] <[redacted]@barneveld.nl>; [redacted] <[redacted]@barneveld.nl>; [redacted] <[redacted]@barneveld.nl>; [redacted] <[redacted]@barneveld.nl>; [redacted] <[redacted]@barneveld.nl>; [redacted] <[redacted]@oddevallei.nl>; [redacted] <[redacted]@oddevallei.nl>; [redacted] <[redacted]@barneveld.nl>

Onderwerp: wateroverlast Bloemendal

Urgentie: Hoog

Hoi allen,

Hierbij wil ik jullie een update geven over de aanpak m.b.t wateroverlast in Bloemendal. Voor de zomervakantie hebben we met jullie allemaal gesproken. In deze gesprekken hebben we het rapport van [redacted] toegelicht. Daarnaast hebben we het in het kader van de maatschappelijke verantwoordelijkheid specifiek over de kostenverdeling gehad. De gemeente gaat de zgn. brievenbustegels leveren.

Daarnaast hebben wij met jullie over de kosten van het afkoppelen van de kratten op minder dan 3 meter van de gevel en het maken van een overstortvoorziening naar de openbare ruimte en bij kratten die verder liggen een overstortvoorziening naar de openbare ruimte gesproken. Een groot deel van jullie gaf aan deze kosten niet alleen te willen betalen. Wij hebben in een aantal gesprekken aangegeven de helft van deze kosten te willen bijdragen (dus 50/50). Hier is overeenstemming over bereikt. Inmiddels heeft het college van burgemeester en wethouders hier ook mee ingestemd. De kosten voor het herstel van de tuin blijft bij de koper/bewoner.

Vervolgstappen:

- A,s donderdag komt het onderwerp nog een keer in de raadscommissie Grondgebied. Hier zal de wethouder ook diverse vragen beantwoorden en het bovenstaande ook meedelen.
- Intern wordt er een algemene brief opgesteld zodat ook de bewoner/koper op de hoogte is.
- Vervolgens zullen jullie je onderaannemer opdracht moeten geven om conform jullie offerte (bedragen bij ons bekend) hier mee aan de slag te gaan en contact op te nemen met de koper/bewoner van de door jullie verkochte woningen.
- Juridisch moeten we nog even kijken wat te doen als bewoner/koper niet mee wil doen. Of zij dan een document ondertekenen waarin zij meedelen niet mee te willen werken. Deze vraag leg ik even specifiek voor aan onze juridische afdeling.

Met vriendelijke groet,



Postbus 63, 3770 AB Barneveld | Raadhuisplein 2, 3771 ER Barneveld |
☎ (0342) [redacted] | 06- [redacted] ✉ [redacted]@barneveld.nl | www.barneveld.nl

Deze e-mail en eventuele bijlage(n) zijn alleen bestemd voor de geadresseerde. Als u dit bericht onbedoeld heeft ontvangen verzoeken wij u het te vernietigen en de afzender hierover te informeren. Het is niet toegestaan om een bericht of bijlage die niet voor u bestemd is te vermenigvuldigen, openbaar te maken dan wel te verspreiden. Deze e-mail en eventuele bijlage(n) zijn alleen bestemd voor de geadresseerde. Als u dit bericht onbedoeld heeft ontvangen verzoeken wij u het te vernietigen en de afzender hierover te informeren. Het is niet toegestaan om een bericht of bijlage die niet voor u bestemd is te vermenigvuldigen, openbaar te maken dan wel te verspreiden.